

FLO - VERY

Manuel d'instructions pour l'installation
Radiocommandes FLOX1R - FLOX2R
FLOXB2R - FLOXIR FLOXI2R



INTRODUCTION

Quand on utilise un système de radiocommande, l'émetteur envoie au récepteur un "signal" qui provoque l'activation des relais de sortie, s'il est reconnu comme valable.

Vu qu'un émetteur doit activer seulement son propre récepteur et pas celui du voisin, on a l'habitude de **coder** le signal envoyé, cela signifie que chaque récepteur reconnaît seulement un signal bien précis et pas ceux qui lui ressemblent.

Dans les systèmes traditionnels, le code peut être sélectionné dans l'émetteur à travers une série de microinterrupteurs (qui ne permettent que quelques milliers de combinaisons) ou bien être programmé directement en phase de production (dans ce cas, on peut obtenir plusieurs millions de codes différents); dans tous les cas, le code est **fixe**, c'est-à-dire qu'à chaque fois qu'on transmet, c'est le même signal qui est envoyé.

Le fait que le code soit envoyé par radio et soit toujours le même offre malheureusement aux personnes mal intentionnées la possibilité de recevoir (même à distance) et d'enregistrer le signal pour obtenir ainsi la "clé" d'ouverture pour votre automatisation.

Le système "FLOR" utilise au contraire un principe qui permet de rendre votre radiocommande extrêmement sûre. Une technique appelée transmission à code variable (Rolling Code) fait en sorte qu'une partie du code change à chaque transmission suivant une séquence prédéfinie; à travers certaines fonctions mathématiques, le code est **masqué** de manière que n'apparaisse aucune

relation logique entre deux codes consécutifs. Le récepteur reste **synchronisé** avec l'émetteur de manière à n'accepter que la séquence de codes prévue. Dans ce système, il est parfaitement inutile de tenter de **copier** le signal transmis car une fois qu'un code a été "utilisé", le récepteur ne reconnaîtra que le code successif.

D'après la description donnée, il pourrait apparaître indispensable de maintenir parfaitement en **synchronisme** le code envoyé par l'émetteur et celui qu'attend le récepteur; en réalité ça n'est pas fondamental car le dispositif prévoit une **fenêtre** de codes qui permet au récepteur d'accepter, dans la séquence, le **prochain** code plus un certain nombre de codes à suivre, sans jamais accepter, dans tous les cas, un code **déjà utilisé!**

Même quand on sort de la fenêtre des codes, une opération de resynchronisme automatique est prévue dans le récepteur; à la réception du premier code, il n'y aura aucune activation mais seulement la mémorisation du code envoyé puis à la transmission successive, il y aura le resynchronisme effectif et l'activation des sorties. Naturellement, le resynchronisme automatique n'est possible que si les codes sont reçus suivant la séquence prévue.

DESCRIPTION

Le système se compose de:

- Émetteurs à 1, 2 ou 4 canaux (FLO1R, FLO2R, FLO4R) et (VR 2-canaux de la série VERY)
- Récepteurs avec bornes, 1 ou 2 canaux (FLOX1R, FLOX2R, FLOXB2R)

- Récepteurs embrochables, 1 ou 2 canaux (FLOXIR, FLOXI2R)
- Récepteurs modulaires (FLOXM220R, FLOXMR)
- Carte de mémoire contenant les codes (BM60, BM250, BM1000, respectivement 15, 63 ou 255 codes au maximum)
- Antenne (ABF - ABFKIT)

INSTALLATION

ÉMETTEURS:

Les émetteurs n'ont besoin d'aucune intervention, ils fonctionnent immédiatement, chacun avec son propre code programmé dès la phase de construction. Pour contrôler le fonctionnement correct, il suffit d'appuyer sur l'une des touches, de vérifier le clignotement sur la DEL rouge qui indique la transmission.

L'émetteur comprend un dispositif de contrôle de l'état de charge de la pile, à la pression de l'une des touches, si la pile est chargée, la DEL donne une impulsion initiale, suivie immédiatement du signal de transmission; si la pile est partiellement

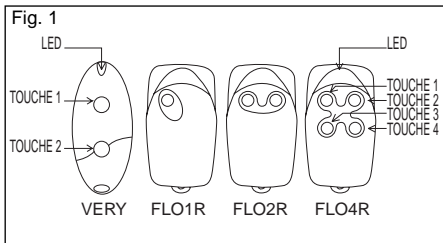

déchargée, à la pression d'une touche la DEL donne une première impulsion et commence à transmettre seulement après une demi-seconde.

Dans ce cas, il est conseillé de remplacer la pile le plus tôt possible.

Si la pile est complètement épuisée, à la pression d'une touche la DEL émet un clignotement toutes les demi-secondes, sans entrer en transmission, il est donc nécessaire de remplacer la pile.

Sélection du canal sur l'émetteur:

Dans les versions FLOR1 et FLOR2, il est possible de modifier l'association touche/canal. Pour la 1^{re} touche,

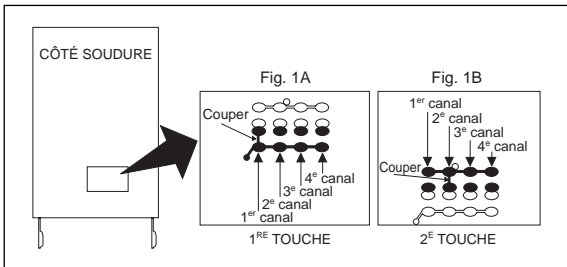

il suffit de couper la piste qui associe la touche au 1^{er} canal comme dans la Fig. 1A^{et} raccorder avec une goutte d'étain l'une des autres aires de droite pour obtenir l'association avec le 2^e, le 3^e ou le 4^e canal. Pour la 2^e touche, suivre la même procédure comme dans la Fig. 1B.

L'association touche/canal ne peut pas être modifiée dans les émetteurs **VR** de la série **VERY**.

Récepteurs avec bornes:

Les récepteurs avec bornes permettent une utilisation de type universel. Le boîtier, qui peut être fixé avec des vis ou en utilisant la bande autocollante sur le fond, fournit au circuit une protection essentielle et efficace.

Effectuer les connexions suivant le diagramme ci-après:

1-2: ALIMENTATION: de 10 à 28 V courant continu ou alternatif.

3-4: SORTIE 1er RELAIS: contact à vide d'un relais normalement ouvert

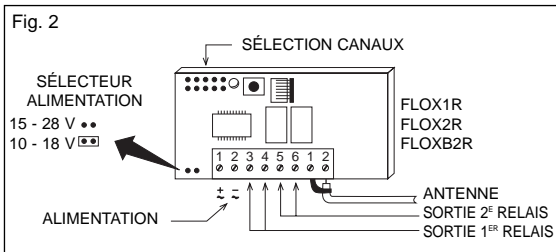

5-6: SORTIE 2^e RELAIS: contact à vide d'un relais normalement ouvert (seulement sur récepteurs à 2 canaux).

1-2: ANTENNE: entrée signaux d'antenne.

Récepteurs embrochables:

Les récepteurs embrochables sont prévus pour être branchés directement sur les centrales NICE; une fois branchés, ils sont prêts à fonctionner dans la mesure où tous les signaux électriques (alimentation, antenne et sorties) vont dans les points respectifs de la centrale

Fig. 3

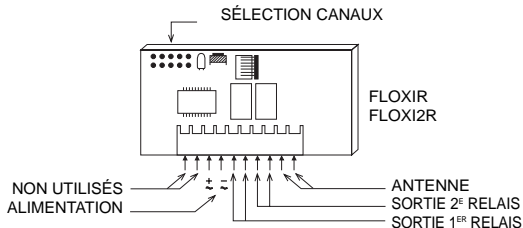

ALIMENTATION:

de 20 à 28 V courant continu ou alternatif normalement fourni par la centrale.

SORTIE 1^{ER} RELAIS:

contact à vide d'un relais normalement ouvert, utilisé pour la commande de la centrale.

SORTIE 2^E RELAIS:

contact à vide d'un relais normalement ouvert disponible sur les bornes de la centrale (seulement sur récepteurs à 2 canaux).

ANTENNE:

entrée pour signaux d'antenne reportés sur les bornes spécifiques de la centrale.

Carte de mémoire

Chaque émetteur possède son propre code (choisi entre plus de 250 millions de codes) qui le différencie de n'importe quelle autre télécommande. Le récepteur est en mesure de recevoir tous les codes mais il s'activera seulement si ce code particulier est présent sur la liste des codes "autorisés" contenus dans la carte de mémoire.

Les récepteurs sont fournis déjà munis d'une carte de mémoire BM250 qui peut contenir un maximum de 63 codes (limite maximum 63 télécommandes). On peut utiliser également une carte de mémoire BM60 avec limite maximum de 16 codes ou BM1000 avec limite maximum de 255 codes) qui doivent être montées en remplacement de la BM250 standard. Le récepteur visualise le type de mémoire utilisé, quand il est alimenté: en présence d'une carte de mémoire BM60, la DEL émet un bref clignotement, en présence d'une mémoire BM250, la DEL émet deux clignotements en présence d'une mémoire BM1000, la DEL émet trois clignotements.

Tous les codes résident dans la mémoire, par conséquent, quand on désire la sécurité maximum, il faut bloquer la fonction d'apprentissage des codes (également en vertu du fait que cette fonction peut être faite à distance). Après avoir introduit les codes des télécommandes voulues, il suffit d'interrompre la trace marquée d'une flèche (fig. 4). Si dans un deuxième temps on désire pouvoir introduire de nouveaux codes, il suffit d'unir les deux aires avec une goutte d'étain (fig. 5).

ATTENTION!!!: Les opérations d'introduction et de retrait de la carte de mémoire doivent toujours être faites avec le récepteur éteint.

Fig. 4

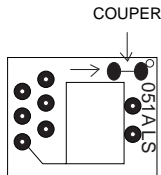
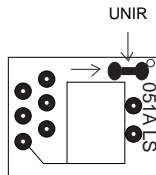

Fig. 5



Il s'agit d'un blocage de type "matériel" très simple à exécuter mais de ce fait difficile à éliminer par quelqu'un d'autre. Il a été prévu un 2e type de blocage, de type "logiciel", plus onéreux à gérer mais extrêmement sûr dans la mesure où comme clé de déblocage, il faut utiliser une télécommande déjà autorisée (voir activer - désactiver le 2e déblocage). Toujours en matière de sécurité, il est prévu un type de blocage encore plus sûr et contrôlé par un "MOT DE PASSE". La gestion de cette fonction est effectuée seulement à travers un accessoire portable BUPC.

RÈGLAGES ET PARAMÈTRAGES

Sélection des relais sur les canaux

Chaque récepteur est en mesure de reconnaître les 4 canaux (canaux = touches) de l'émetteur. L'association des relais à la sortie du canal désiré s'effectue à travers un shunt dans les branchements voulus.

Fig. 6

SÉLECTION DU 1^{ER} RELAIS



SÉLECTION DU 2^E RELAIS (S'IL EST PRÉSENT)

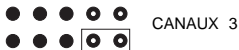

Contact en sortie

F

La commande des sorties est effectuée à travers le contact à vide (c'est-à-dire libre de toute autre connexion) de type normalement ouvert. Si un contact de type normalement fermé est nécessaire:

- Couper le segment de trace "NO" (fig. 7).
- Unir avec une goutte d'étain les aires "NF" (fig. 8).

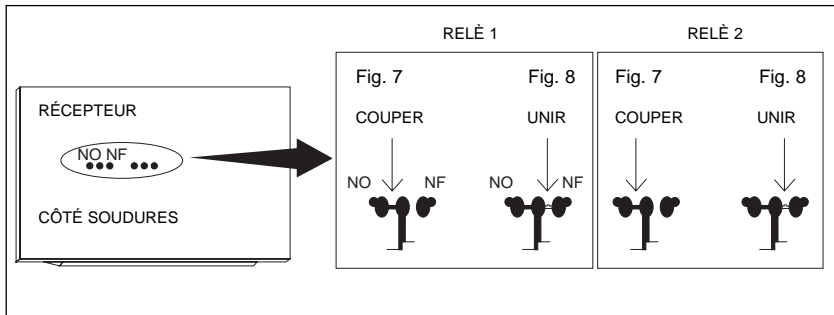

Fonctions spéciales

Normalement, la fonction du relais en sortie est de type momentanée, c'est-à-dire qu'il s'excite quelques instants après la pression des touches sur la télécommande (retard dû au temps de reconnaissance du code), il se désexcite 300 ms après la réception du dernier code valable.

Des fonctions particulières du relais en sortie sont disponibles.

Fonction pas-à-pas:

Le relais s'active en appuyant sur la touche de l'émetteur et reste excité même quand on l'a relâchée; une seconde pression sur la touche désactivera le relais.

Fonction temporisateur:

Le relais s'active en appuyant sur la touche de l'émetteur et reste excité jusqu'à ce que le temps programmé se soit écoulé. Le comptage du temps repart à chaque nouvelle pression de la touche de l'émetteur et peut être terminé de manière anticipée en gardant la touche enfoncée pendant au moins 3 s.

Fonction antivol:

C'est la fonction combinée des sorties 1 et 2; à la seule pression de la touche 1 de l'émetteur, on obtiendra la fonction pas-à-pas sur le canal 1 (adaptée pour activer/désactiver un antivol). Sur le canal 2, en plus du fonctionnement normal associé à la touche 2 de l'émetteur, on obtiendra: une brève activation, quand le canal 1 passe de OFF à ON, deux brèves activations quand le canal 1 passe de ON à OFF. Sur le canal 2, il est possible de raccorder un signal optique ou acoustique pour

aviser de l'activation ou de la désactivation d'un antivol.

Les fonctions particulières doivent être activées à travers la réalisation d'une petite goutte d'étain (fig. 9) suivant le tableau ci-après:

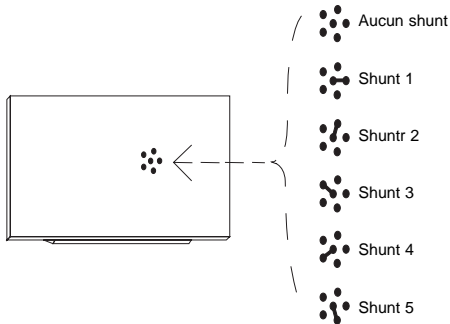

Aucun shunt:

tous les canaux momentanés

Shunt 1 :

1 pas-à-pas...2,3,4 momentanés

Shunt 2 :

1,2 pas-à-pas...3,4 momentanés

Shunt 3 :

1 temporisateur...2,3,4 momentanés

Shunt 4 :

1+2 antivol...3,4 momentanés

Shunt 5 :

tous les canaux pas-à-pas

INSTALLATION ANTENNE

Pour fonctionner correctement, le récepteur a besoin d'une antenne type ABF ou ABFKIT, sans antenne, la portée se réduit à quelques mètres. L'antenne doit être installée le plus haut possible; en présence de structures métalliques ou de béton armé, installer l'antenne au-dessus de celles-ci. Si le câble fourni avec l'antenne est trop court, utiliser un câble coaxial avec impédance 52 ohms (ex. RG58 à faible perte), le câble ne doit pas dépasser la longueur de 10 m. Connecter la partie centrale (âme) à la borne 2 et la gaine à la borne 1 (du groupe à 2 positions). Si l'antenne est installée dans une zone dépourvue d'un bon plan de terre (structures en maçonnerie), il est possible de raccorder la borne de la gaine à la terre en obtenant ainsi une plus grande portée. Naturellement la prise de terre doit se trouver à proximité immédiate et être de bonne qualité. S'il n'est pas possible d'installer l'antenne ABF ou ABFKIT, on peut obtenir des résultats corrects en utilisant comme antenne le bout de fil fourni avec le récepteur, monté à plat et raccordé à la borne 2.

Chaque émetteur possède son propre code (choisi entre plus de 250 millions de codes) qui le différencie de n'importe quelle autre télécommande. Le récepteur est en mesure de recevoir tous les codes mais il s'activera seulement si ce code particulier est présent sur la liste des codes "autorisés". L'introduction ou l'effacement d'un code dans cette liste s'effectue à travers une procédure en "apprentissage".

Ces procédures sont activées par l'opérateur en agissant sur une touche présente sur la carte du récepteur, **les opérations sont temporisées, il faut donc lire toutes les instructions pour exécuter ensuite les opérations l'une après l'autre sans pauses.**

Les différentes phases de la procédure sont visualisées à travers un petit voyant rouge (DEL). Cette DEL est le seul moyen pour contrôler les différentes opérations dans lesquelles se trouve le récepteur. Étant donné l'abondance d'informations à visualiser, le dispositif prévoit 12 états stables plus une série de clignotements avec deux vitesses:

- DEL éteinte: fonctionnement normal
- DEL allumée: procédure d'apprentissage en cours.

CLIGNOTEMENT LENT 1/2 seconde	
Nb. clignot.	DESCRIPTION
1	Le code reçu ne figure pas parmi les codes autorisés.
2*	Fin du temps d'apprentissage sans résultat.
3	Apprentissage conclu avec résultat positif (code autorisé).
4	Le code est déjà dans la liste des codes autorisés.
5	La liste est vide (aucun code).
6	La liste est saturée (il n'y a plus de place pour d'autres codes).
7	Il a été demandé d'effacer un code non présent.
8	Des codes différents ont été reçus dans la phase d'apprentissage.
9	Mot de passe active.

* Si le 2^e type de blocage est actif, le 2^e clignotement sera plus long que le premier.
Si le 2^e type de blocage n'est pas actif, les deux clignotements seront de même durée.

CLIGNOTEMENT RAPIDE 1/4 seconde	
Nb. clignot.	DESCRIPTION
1	À l'allumage, indique la présence d'une mémoire BM60, successivement indique que le code reçu est une "copie" tandis que seuls les codes "originaux" sont valables.
2	À l'allumage, indique la présence d'une mémoire BM250.
3	À l'allumage, indique la présence d'une mémoire BM1000, successivement indique que le code n'est pas à l'intérieur de la fenêtre des codes mais qu'il a été resynchronisé.
4	À l'allumage, indique que la mémoire présente des codes qui n'appartiennent pas à la version FLOR, successivement, indique que le code n'est pas à l'intérieur de la fenêtre des codes et le resynchronisme est bloqué.
5	À l'allumage, indique qu'une erreur a été détectée durant la lecture dans la mémoire, successivement indique que le code n'est pas à l'intérieur de la fenêtre des codes et le resynchronisme n'est pas possible.

Fig. 10



Introduire un code (mode rapide)

Il s'agit là du mode le plus rapide pour introduire un code même s'il n'est pas extrêmement sûr dans la mesure où durant l'opération de mémorisation du code, le récepteur pourrait acquérir un signal provenant d'un autre émetteur présent dans le rayon d'action et le mémoriser.

Évaluer ce risque pour le choix du mode d'introduction des codes.

Cette opération permet d'ajouter le code d'un nouvel émetteur dans la mémoire du récepteur.

- 1) Presser et maintenir enfoncée la touche sur le récepteur**, la DEL s'allume puis il faut:
- 2) Transmettre le code jusqu'à l'extinction de la DEL** en appuyant sur une touche quelconque de l'émetteur.
- 3) Relâcher ensuite la touche de l'émetteur**, la DEL se rallume, prête pour une nouvelle opération.
- 4) Répéter les opérations à partir du point 2 pour les autres émetteurs.**

Introduire un code (mode standard)

Cette opération également permet d'ajouter le code d'un nouvel émetteur dans la mémoire du récepteur.

- 1) Presser un court instant la touche sur le récepteur**, la DEL s'allume pendant 5 s, dans ce laps de temps, il faut:
- 2) Transmettre le code jusqu'à l'extinction de la DEL** en appuyant sur une touche quelconque sur l'émetteur.
- 3) Relâcher la touche de l'émetteur** et attendre une seconde.
- 4) Transmettre le code pour confirmation** en appuyant sur une touche quelconque de l'émetteur.

La DEL émettra à ce point 3 clignotements pour indiquer que l'opération a été correctement effectuée, en cas contraire, il faut répéter toute la procédure depuis le début. Pour introduire un autre nouveau code, répéter l'opération depuis le début.

Introduire un code (à distance)

Pour introduire le code d'une nouvelle télécommande sans intervenir sur la touche du récepteur, il faut disposer d'une télécommande déjà autorisée (il en découle que la première télécommande doit toujours être activée en agissant sur la touche du récepteur). Maintenant, avec les deux émetteurs que nous appellerons NOUVEAU celui dont le code est à programmer et ANCIEN celui qui est déjà autorisé, se placer dans le rayon d'action des radiocommandes (dans les limites de la portée maximum) puis:

1) Transmettre le NOUVEAU code pendant au moins 5 s. en appuyant sur une touche quelconque du NOUVEL émetteur.

Ensuite, lentement mais avec décision:

2) Transmettre 3 fois un ANCIEN code en appuyant 3 fois sur une touche quelconque de l'ANCIEN émetteur.

3) Transmettre 1 fois le NOUVEAU code pour confirmation en appuyant sur une touche quelconque du NOUVEL émetteur.

L'opération est maintenant conclue et il est possible de la répéter immédiatement avec une autre télécommande.

ATTENTION!! : cette opération introduit le nouveau code dans tous les récepteurs situés dans le rayon d'action qui reconnaissent l'ancien code. Par conséquent, s'il y a plusieurs récepteurs à proximité avec l'ancien code déjà programmé, couper l'alimentation de ceux qui ne sont pas concernés par l'opération.

EFFACER UN CODE

L'opération permet d'éliminer un code de la mémoire du récepteur, il faut disposer de l'émetteur.

- 1) **Garder la touche du récepteur enfoncée** (environ 3 s.): la DEL s'éteint, relâcher à ce point la touche.
- 2) **Transmettre le code jusqu'à ce que la DEL s'éteigne de nouveau** en appuyant sur une touche quelconque de l'émetteur.
- 3) **Relâcher la touche de l'émetteur et attendre 1 s.**
- 4) **Transmettre le code pour confirmation** en appuyant sur une touche quelconque de l'émetteur.

La DEL émet un clignotement indiquant que le code a été effacé, en cas contraire, répéter l'opération depuis le début.

EFFACER TOUS LES CODES

F

L'opération provoque l'effacement de tous les codes contenus dans la mémoire (elle redevient vide), elle élimine aussi le 2e blocage à l'apprentissage et le temps du TEMPORISATEUR se règle à 3 s.

- 1) **Garder la touche du récepteur enfoncée**, après 3 s la DEL s'éteint.
- 2) **Relâcher la touche durant le 3^e clignotement qui suit.**
- 3) **Attendre environ 3 secondes.**
- 4) **Appuyer sur la touche dès que la DEL se rallume et la relâcher dès qu'elle s'éteint.**

Suivant le type de mémoire, l'opération peut demander plusieurs secondes. Durant cette phase, la DEL clignotera rapidement puis 5 clignotements lents indiqueront que la mise à zéro s'est produite et que la mémoire est vide; si ce n'est pas le cas, répéter l'opération depuis le début.

VÉRIFIER LE NOMBRE DE CODES DANS LA MÉMOIRE

- **Presser 2 fois la touche sur le récepteur.**
 - **Compter le nombre de clignotements qui suivent, chaque clignotement est un code.**
- S'il y a beaucoup de codes et qu'on désire ne pas aller jusqu'au bout de la vérification, appuyer sur la touche pendant 1 s.

VÉRIFIER LE 2^e BLOCAGE À L'APPRENTISSAGE

- **Presser un court instant la touche sur le récepteur**, et attendre les 2 clignotements qui indiquent que le temps s'est écoulé (env. 5 s.)
- Si le 2e clignotement dure davantage que le premier, le blocage est actif.
- Si les deux clignotements sont de la même durée, le blocage n'est pas actif..

ACTIVER LE 2^e BLOCAGE À L'APPRENTISSAGE

- 1) **Presser un court instant la touche sur le récepteur**,
- 2) **Attendre les 2 clignotements qui indiquent que le temps programmé s'est écoulé (env. 5 s.)**
- 3) **presser la touche durant le 2^e clignotement et la relâcher dès que la DEL s'éteint.**

L'opération sera suivie de 2 clignotements dont le 2^e doit durer plus longtemps que le premier pour indiquer l'état de blocage actif, en cas contraire, répéter l'opération depuis le début.

ÉLIMINER LE 2^e BLOCAGE À L'APPRENTISSAGE

F

Pour pouvoir éliminer le blocage à l'apprentissage, il faut disposer d'une télécommande déjà autorisée.

- 1) Presser un court instant la touche du récepteur**, la DEL s'allume pendant 5 s., dans ce laps de temps il faut:
- 2) Transmettre le code jusqu'à l'extinction de la DEL** en appuyant sur une touche quelconque de l'émetteur.
- 3) Relâcher la touche de l'émetteur** et attendre 1 s.
- 4) Transmettre le code pour confirmation** en appuyant sur une touche quelconque de l'émetteur, la DEL émettra 4 clignotements pour indiquer que ce code est déjà présent dans la liste.
- 5) Presser la touche durant le 4e clignotement et la relâcher dès que la DEL s'éteint.**
L'opération sera suivie de 2 clignotements de même durée pour indiquer que l'état de blocage n'est pas actif, en cas contraire, répéter l'opération depuis le début.

PROGRAMMER LE TEMPS DU TEMPORISATEUR

Pour pouvoir programmer le temps du temporisateur, il faut que la fonction TEMPORISATEUR soit active (shunt sur 3, voir fig. 9). Si l'on ne désire pas l'activation du relais, enlever momentanément le shunt de sélection des canaux.

- 1) Presser et maintenir enfoncée la touche 1 de l'émetteur** (d'un émetteur fonctionnant déjà), puis dans un délai de 3 s, il faut:
- 2) Presser et maintenir enfoncée la touche sur le récepteur.**
- 3) Relâcher la touche de l'émetteur.**
- 4) Relâcher la touche du récepteur** après un temps égal au temps que l'on désire programmer (2h30 max.)

Le temps est maintenant mémorisé et reste valable jusqu'à une nouvelle programmation.

N.B. Durant la phase de programmation du temps du temporisateur, le fonctionnement normal du récepteur est inhibé (canaux non actifs).

CARACTÉRISTIQUES TECHNIQUES

F

RÉCEPTEURS:

FRÉQUENCE RÉCEPTION: 433.92 Mhz contrôlée par SAW.

IMPÉDANCE ENTRÉE: 52 ohms

SENSIBILITÉ: supérieure à 0.5 μ V pour signal à bonne fin
(portée moyenne 150-200 m avec antenne ABF - ABFKIT)

ALIMENTATION: de 10 à 18 V avec shunt courant continu ou alternatif
de 20 à 28 V sans shunt sur B courant continu ou alternatif

ABSORPTION AU REPOS: 15 mA

ABSORPTION 1 CANAL ACTIF: 35 mA

DÉCODAGE: numérique 52 bits (4 500 000 000 000 000 combinaisons)

Nb CANAUX: 1 ou 2 suivant les versions.

CONTACT RELAIS: normalement ouvert max. 0.5A-50 V~

TEMPS EXCITATION: réception 2 codes complets (200 ms)

TEMPS DÈSEXCITATION: 300 ms depuis le dernier code valable

TEMP. FONCTIONNEMENT: -10°C + 55°C

DIMENSIONS: 67 x 34 h 17 (FLOXIR-FLOXI2R)

98 x 41 h 25 (FLOX1R FLOX2R)

105 x 68 h 32 (FLOXB2R)

POIDS: 24 g FLOXIR ñ FLOXI2R, 59 g FLOX1R-FLOX2R - 82 g FLOXB2R

ÉMETTEURS SÉRIE FLOR

FRÉQUENCE PORTEUSE:	433.92 Mhz contrôlée par SAW.
PUISSANCE IRRADIÉE:	100 μ W
CODAGE:	numérique 52 bits (4.5x10 ¹⁵ combinaisons totales)
CANAUX:	1,2 ou 4 simultanés
ALIMENTATION:	12 Vcc +20% - 40% avec pile type 23A
ABSORPTION MOYENNE:	25 mA
TEMP. FONCTIONNEMENT:	-40°C +85°C
DIMENSIONS:	72 x 40 h 18
POIDS:	40g
HOMOLOGATION:	suivant norme I-ETS 300 220

ÉMETTEURS SÉRIE VERY

FRÉQUENCE PORTEUSE:	433.92 Mhz contrôlée par SAW.
PUISSANCE IRRADIÉE:	100 μ W
CODAGE:	numérique 52 bits (4.5x10 ¹⁵ combinaisons totales)
CANAUX:	2 simultanés
ALIMENTATION:	6 Vcc avec pile type litio
ABSORPTION MOYENNE:	10 mA
TEMP. FONCTIONNEMENT:	-40°C +85°C

DIMENSIONS: 65 x 30 h 10
HOMOLOGATION: I-ETS 300 220



CARTE DE MÉMOIRE

Nb CODES: 15 (BM60), 63 (BM250), 255 (BM1000)
TYPE MÉMOIRE: EEPROM à accès série
DURÉE MÉMOIRE: 40 ans ou 1 million de changements
TEMPS DE LECTURE CODE: 2 ms par code
DIMENSIONS: 13x11 h9
POIDS: 1 g

ACCESSOIRES

BUPC: Unité de programmation et contrôle codes

Nice SpA, Oderzo TV Italia
Via Pezza Alta, 13 Z. I. Rustignè
Tel. +39.0422.85.38.38
Fax +39.0422.85.35.85

E-mail info@niceforyou.com
Web site <http://www.niceforyou.com>

Nice France, Buchelay
Tel. +33.(0)1.30.33.95.95
Fax +33 (0)1.30.33.95.96

Nice Polska, Pruszków
Tel. +48.22.728.33.22
Fax +48.22.728.25.10



IST FLOR 4852



sliding gates



Robus350

Instructions and warnings for the fitter

Istruzioni ed avvertenze per l'installatore

Instructions et recommandations pour l'installateur

Anweisungen und Hinweise für den Installateur

Instrucciones y advertencias para el instalador

Instrukcje i uwagi dla instalatora



COMPANY
WITH QUALITY SYSTEM
CERTIFIED BY DNV
=ISO 9001/2000=

Nice

Robus350

Table des matières:		page
1	Avertissements	47
2	Description du produit et type d'utilisation	47
2.1	Limites d'utilisation	47
2.2	Installation typique	48
2.3	Liste des câbles	48
3	Installation	48
3.1	Contrôles préliminaires	49
3.2	Fixation de l'opérateur	49
3.3	Installation des divers dispositifs	50
3.4	Connexions électriques	50
3.5	Description des connexions électriques	51
4	Contrôles finaux et mise en service	51
4.1	Sélection de la direction	51
4.2	Branchement au secteur	52
4.3	Reconnaissance des dispositifs	52
4.4	Vérification du mouvement du portail	52
4.5	Vérification du mouvement du portail	52
4.6	Fonctions préprogrammées	52
4.7	Mémorisation des émetteurs radio	53
4.7.1	Mémorisation en Mode I	53
4.7.2	Mémorisation en Mode II	53
4.7.3	Mémorisation "à distance"	45
4.7.4	Effacement des émetteurs radio	54
4.7.5	Déclaration de conformité récepteur radio	54
5	Essai et mise en service	55
5.1	Essai	55
5.2	Mise en service	55
6	Maintenance et mise au rebut	55
6.1	Maintenance	55
6.2	Mise au rebut	55
7	Approfondissements	56
7.1	Touches de programmation	56
7.2	Programmation	56
7.2.1	Fonctions premier niveau (fonctions ON-OFF)	56
7.2.2	Programmation du premier niveau (fonctions ON-OFF)	57
7.2.3	Fonctions deuxième niveau (paramètres réglables)	57
7.2.4	Programmation deuxième niveau (paramètres réglables)	58
7.2.5	Exemple de programmation premier niveau (fonctions ON-OFF)	58
7.2.6	Exemple de programmation deuxième niveau (paramètres réglables)	59
7.3	Ajout ou enlèvement de dispositifs	59
7.3.1	BlueBUS	59
7.3.2	Entrée STOP	59
7.3.3	Photocellules	60
7.3.4	Reconnaissance d'autres dispositifs	60
7.4	Fonctions particulières	60
7.4.1	Fonction "Ouvre toujours"	60
7.4.2	Fonction "Manœuvre dans tous les cas"	60
7.5	Connexion d'autres dispositifs	61
7.6	Résolution des problèmes	61
7.7	Diagnostic signalisations	61
7.7.1	Signalisations avec le clignotant	62
7.7.2	Signalisations sur la logique de commande	62
7.8	Accessoires	63
8	Caractéristiques techniques	64
	Instructions et recommandations destinées à l'utilisateur de l'opérateur ROBUS	65

1) Avertissements

Ce manuel d'instructions contient des informations importantes concernant la sécurité pour l'installation, il faut lire toutes les instructions avant de procéder à l'installation. Conserver avec soin ce manuel également pour des consultations futures.

Compte tenu des dangers qui peuvent se vérifier durant l'installation et l'utilisation de ROBUS350, pour le maximum de sécurité il faut que l'installation soit faite dans le plein respect des lois, normes et règlements. Dans ce chapitre, nous donnons des recommandations d'ordre général; d'autres recommandations importantes se trouvent dans les chapitres "3.1 Contrôles préliminaires"; "Essai et mise en service".

⚠ d'après la législation européenne la plus récente, la réalisation d'une porte ou d'un portail automatique possède les caractéristiques prévues par la Directive 98/37/CE (Directive Machines) et en particulier par les normes EN 12445, EN 12453 et EN 12635 qui permettent de déclarer la présomption de conformité.

D'autres informations et les conseils pour l'analyse des risques et la réalisation du dossier technique sont disponibles sur le site: "www.niceforyou.com".

- Le présent manuel est destiné uniquement au personnel technique qualifié pour l'installation. À part l'encart spécifique "Instructions et recommandations destinées à l'utilisateur de l'opérateur ROBUS" qui sera détaché par l'installateur, aucune autre information contenue dans la présente notice ne peut être considérée comme intéressante pour l'utilisateur final!
- Une utilisation de ROBUS350 différente de ce qui est prévu dans cette notice est interdite; des utilisations impropres peuvent être source de dangers ou de dommages aux personnes et aux choses.

- Avant de commencer l'installation, il faut effectuer l'analyse des risques comprenant la liste des conditions de sécurité requises par l'annexe I de la Directive Machines, en indiquant les solutions adoptées. Nous rappelons que l'analyse des risques est l'un des documents qui constituent le "dossier technique" de l'automatisation.
- Vérifier la nécessité d'autres dispositifs pour compléter l'automatisation avec ROBUS350 suivant les conditions spécifiques de l'application et les risques présents; il faut considérer par exemple les risques d'impact, écrasement, cisaillement, coincement, etc., et d'autres dangers en général.
- Ne pas effectuer de modifications sur aucune des parties si elles ne sont pas prévues dans le présent manuel. Des opérations de ce type entraîneront obligatoirement des problèmes de fonctionnement. NICE décline toute responsabilité pour les dommages dérivant de produits modifiés.
- Pendant l'installation et l'utilisation, éviter que des parties solides ou liquides puissent pénétrer à l'intérieur de la logique de commande ou d'autres composants ouverts; s'adresser éventuellement au service d'assistance NICE; l'utilisation de ROBUS350 dans de telles circonstances peut créer des situations de danger.
- L'automatisme ne peut pas être utilisé avant d'avoir effectué la mise en service comme l'explique le chapitre: "5 Essai et mise en service".
- L'emballage de ROBUS350 doit être mis au rebut dans le plein respect de la réglementation locale.
- Dans le cas de panne qui ne peut pas être résolue avec les informations données dans ce manuel, contacter le service après-vente NICE.
- Si l'intervention de disjoncteurs ou de fusibles se vérifie, avant de les réarmer, il faut identifier et éliminer la panne.
- Avant d'accéder aux bornes situées sous le carter de ROBUS350, déconnecter tous les circuits d'alimentation; si le dispositif de déconnexion n'est pas visible, accrocher un panneau: "ATTENTION MAINTENANCE EN COURS".

2) Description du produit et type d'utilisation

ROBUS350 est un opérateur électromécanique pour la manœuvre automatique de portails coulissants pour usage résidentiel, il dispose d'une logique électronique de commande et d'un récepteur pour radiocommande. Les connexions électriques vers les dispositifs extérieurs sont simplifiées grâce à la technique "BlueBUS" qui permet de connecter plusieurs dispositifs avec seulement 2 fils.

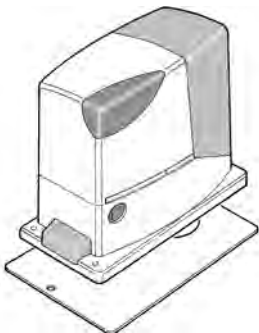

1

ROBUS350 fonctionne à l'énergie électrique, en cas de coupure du courant, il est possible de débrayer l'opérateur avec une clé spéciale et de manœuvrer le portail à la main. En alternative, on peut utiliser l'accessoire en option : batterie tampon PS124 qui permet quelques manœuvres même en l'absence du courant de secteur.

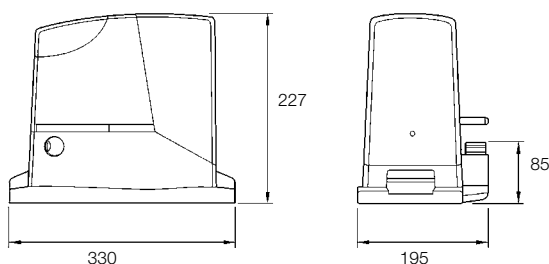

2.1) Limites d'utilisation

Les données relatives aux performances de ROBUS350 figurent dans le chapitre "8 Caractéristiques techniques" et sont les seules valeurs qui permettent d'évaluer correctement si l'opérateur est adapté à l'application.

Généralement ROBUS350 est en mesure d'automatiser des portails pesant jusqu'à 350 kg ou mesurant jusqu'à 15 m suivant les indications des tableaux n°1 et n°2.

La longueur du portail permet de calculer le nombre maximum de cycles à l'heure et de cycles consécutifs tandis que le poids permet de calculer le pourcentage de réduction des cycles et la vitesse maximum admissible; par exemple, si le portail mesure 5 m de long, on peut avoir 10 cycles/heure et 6 cycles consécutifs mais si le portail pèse 240 kg, il faut les réduire à 80%, soit 8 cycles/heure et environ 5 cycles consécutifs tandis que la vitesse maximum admissible est V5 : très rapide. Pour éviter les surchauffes, la logique de com-

mande prévoit un limiteur qui se base sur l'effort du moteur et la durée des cycles en intervenant quand la limite maximum est dépassée.

Tableau N°1 : limites suivant la longueur du portail

Longueur du portail en mètres	cycles/heure maximums	cycles consécutifs maximums
Jusqu'à 4	30	20
3÷5	18	12
5÷6	15	10
6÷7	12	8

Tableau N°2 : limites suivant le poids du portail

Poids portail en kg	Pourcentage cycles	Vitesse maximum admissible
Jusqu'à 200	100%	V6 = Super rapide
200÷250	90%	V5 = Très rapide
250÷300	80%	V4 = Rapide
300÷350	70%	V3 = Moyen

2.2) Installation typique

La figure 1 présente l'installation typique pour l'automatisation d'un portail de type coulissant utilisant ROBUS350.

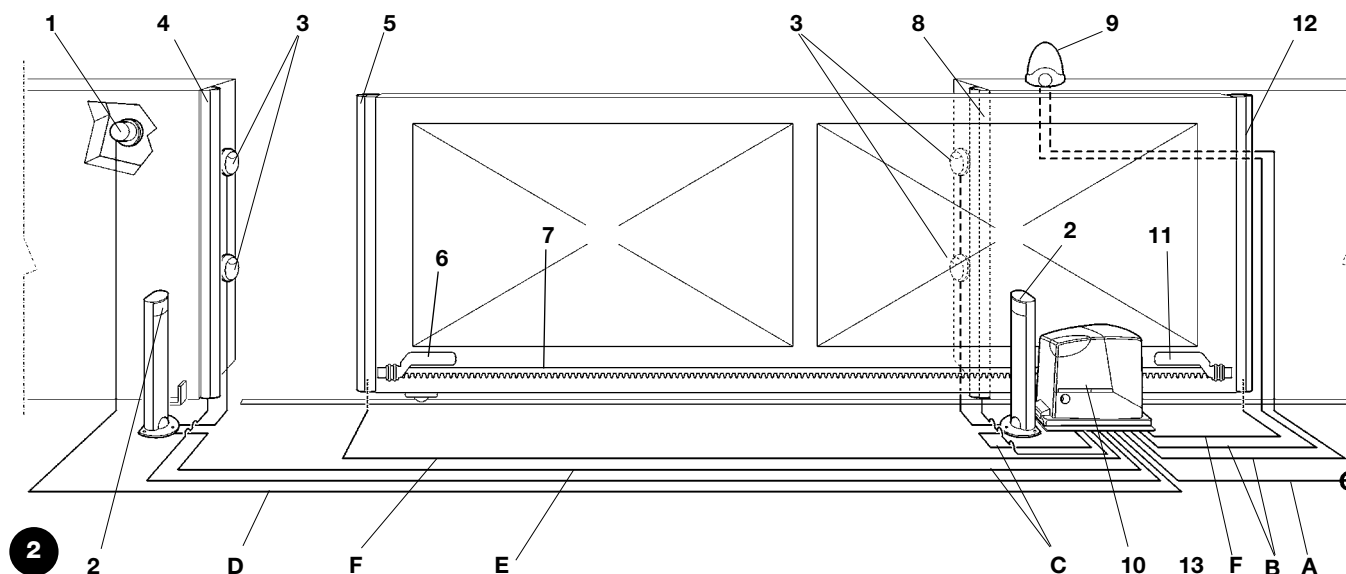

- | | |
|-----------------------------------|--------------------------------------|
| 1 Sélecteur à clé | 8 Bord secondaire fixe (option) |
| 2 Photocellules sur colonne | 9 Clignotant avec antenne incorporée |
| 3 Photocellule | 10 ROBUS350 |
| 4 Bord primaire fixe (option) | 11 Patte de fin de course "Fermé" |
| 5 Bord primaire mobile | 12 Bord secondaire mobile (option) |
| 6 Patte de fin de course "Ouvert" | 13 Émetteur radio |
| 7 Crémaillère | |

2.3) Liste des câbles

Dans l'installation typique de la figure 1 sont indiqués aussi les câbles nécessaires pour les connexions des différents dispositifs; le tableau n°3 indique les caractéristiques des câbles.

⚠ les câbles utilisés doivent être adaptés au type d'installation; par exemple, on conseille un câble type H03VV-F pour la pose à l'intérieur ou H07RN-F pour la pose à l'extérieur.

Tableau N°3 : liste des câbles

Connexion	Type de câble	Longueur maximum admise
A: Ligne électrique d'alimentation	N°1 câble 3x1,5 mm ²	30m (note 1)
B: Clignotant avec antenne	N°1 câble 2x0,5 mm ²	20m
	N°1 câble blindé type RG58	20m (longueur conseillée: moins de 5 m)
C: Photocellules	N°1 câble 2x0,5 mm ²	30 m (note 2)
D: Sélecteur à clé	N°2 câbles 2x0,5 mm ² (note 3)	50m
E: Barres palpeuses fixes	N°1 câble 2x0,5 mm ² (note 4)	30m
F: Barres palpeuses mobiles	N°1 câble 2 x 0,5 mm ² (note 4)	30m (note 5)

Note 1: si le câble d'alimentation dépasse 30 m, il faut prévoir un câble avec une section plus grande, par exemple 3 x 2,5 mm² et une mise à la terre est nécessaire à proximité de l'automatisme.

Note 2: si le câble "BlueBUS" dépasse 30 m, jusqu'à n maximum de 50 m, il faut prévoir un câble 2 x 1 mm².

Note 3: les deux câbles 2 x 0,5 mm² peuvent être remplacés par un seul câble 4 x 0,5 mm².

Note 4: S'il y a plus d'un barre palpeuse, voir le chapitre "7.3.2 Entrée STOP" pour le type de connexion conseillée.

Note 5: pour la connexion des barres palpeuses mobiles sur les parties coulissantes, il faut utiliser des dispositifs ad hoc qui permettent la connexion même quand le portail est en mouvement.

3) Installation

⚠ l'installation de ROBUS350 doit être effectuée par du personnel qualifié, dans le respect des lois, des normes et des règlements ainsi que de toutes les instructions de ce manuel.

3.1) Contrôles préliminaires

Avant de continuer l'installation de ROBUS350 il faut effectuer les contrôles suivants:

- Vérifier que tout le matériel à utiliser est en excellent état, adapté à l'usage et conforme aux normes.
- Vérifier que la structure du portail est adaptée pour être équipée d'un automatisme.
- Vérifier que le poids et les dimensions du portail rentrent dans les limites d'utilisation indiquées au chapitre "2.1 Limites d'utilisation".
- Vérifier, en comparant avec les valeurs figurant dans le chapitre "8 Caractéristiques techniques", que la friction statique (c'est-à-dire la force nécessaire pour mettre le portail en mouvement) est inférieure à la moitié du "Couple maximum" et que la friction dynamique (c'est-à-dire la force nécessaire pour maintenir le portail en mouvement) est inférieure à la moitié du "Couple nominal"; on conseille une marge de 50% sur les forces car les conditions climatiques adverses peuvent faire augmenter les frictions.
- Vérifier que dans la course du portail, aussi bien en fermeture qu'en ouverture, il n'y a pas de points présentant une plus grande friction.
- Vérifier que le portail ne risque pas de dérailler et de sortir des rails de guidage.
- Vérifier la robustesse des butées mécaniques de limitation de la course en contrôlant qu'il n'y a pas de déformations même en cas de heurt violent du portail sur la butée.
- Vérifier que le portail est bien équilibré, c'est-à-dire qu'il ne doit pas bouger s'il est laissé arrêté dans une position quelconque.
- Vérifier que la zone de fixation de l'opérateur n'est pas sujette à inondation; éventuellement, monter l'opérateur suffisamment soulevé par rapport au sol.

- Vérifier que la zone de fixation de l'opérateur permet la manœuvre de débrayage de manière facile et sûre.
- Vérifier que les points de fixation des différents dispositifs se trouvent dans des endroits à l'abri des chocs et que les surfaces sont suffisamment solides.
- Éviter que les parties de l'automatisme puissent être immergées dans l'eau ou dans d'autres substances liquides.
- Ne pas placer ROBUS350 à proximité de flammes ou de sources de chaleur, dans des atmosphères potentiellement explosives, particulièrement acides ou salines; cela pourrait endommager ROBUS350 et causer des problèmes de fonctionnement, provoquer un incendie ou des situations de danger.
- Si le portail coulissant est muni d'un portillon pour le passage de piétons incorporé ou dans la zone de manœuvre du portail, il faut s'assurer que ce portillon ne gêne pas la course normale et prévoir éventuellement un système d'interverrouillage.
- Connecter la logique de commande à une ligne d'alimentation électrique avec mise à la terre.
- La ligne d'alimentation électrique doit être protégée par un disjoncteur magnétothermique associé à un déclencheur différentiel.
- Sur la ligne d'alimentation du secteur électrique, il faut monter un dispositif de déconnexion de l'alimentation (avec catégorie de surtension III, c'est-à-dire avec une distance entre les contacts d'au moins 3,5 mm) ou bien un autre système équivalent par exemple prise + fiche. Si le dispositif de déconnexion de l'alimentation ne se trouve pas à proximité de l'automatisme, il faut disposer d'un système de blocage contre la connexion accidentelle ou non autorisée.

3.2) Fixation de l'opérateur

Si la surface d'appui existe déjà, la fixation de l'opérateur doit être effectuée directement sur la surface en utilisant des moyens adéquats par exemple avec des chevilles à expansion. Autrement, pour fixer l'opérateur:

1. Creuser un trou de fondation de dimensions adéquates en suivant les mesures indiquées dans la Figure 3.
2. Prévoir un ou plusieurs conduits pour le passage des câbles comme dans la Figure 4.
3. Assembler les deux agrafes sur la plaque de fondation en plaçant un écrou en dessous et un au-dessus de la plaque; l'écrou sous la plaque doit être vissé à fond de manière que la partie filetée de l'agrafe dépasse d'environ 25÷35 mm sur le dessus de la plaque.

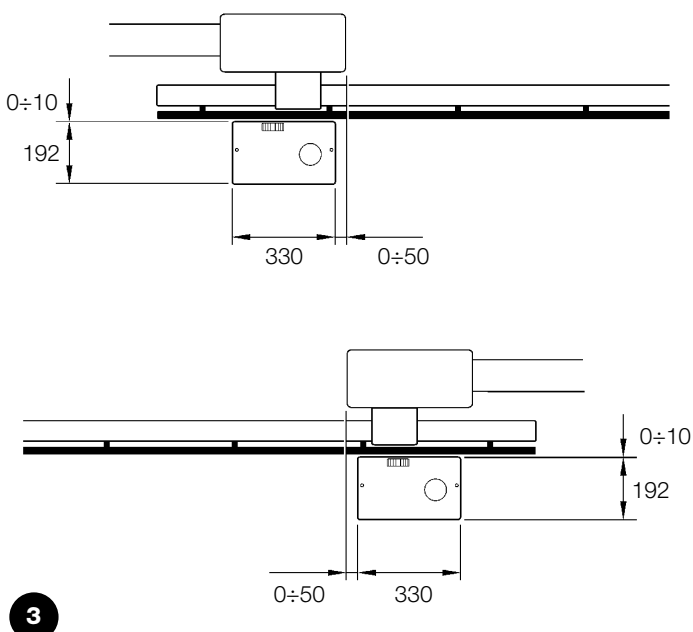

4. Effectuer la coulée en ciment et avant qu'il commence à prendre, mettre la plaque de fondation en respectant les distances indiquées dans la figure 3; vérifier qu'elle est parallèle au portail et parfaitement de niveau. Attendre la prise complète du ciment.
5. Enlever les 2 écrous sur le dessus de la plaque puis y poser l'opérateur; vérifier qu'il est parfaitement parallèle au portail puis visser légèrement les 2 écrous et les rondelles fournies comme dans la figure 7.

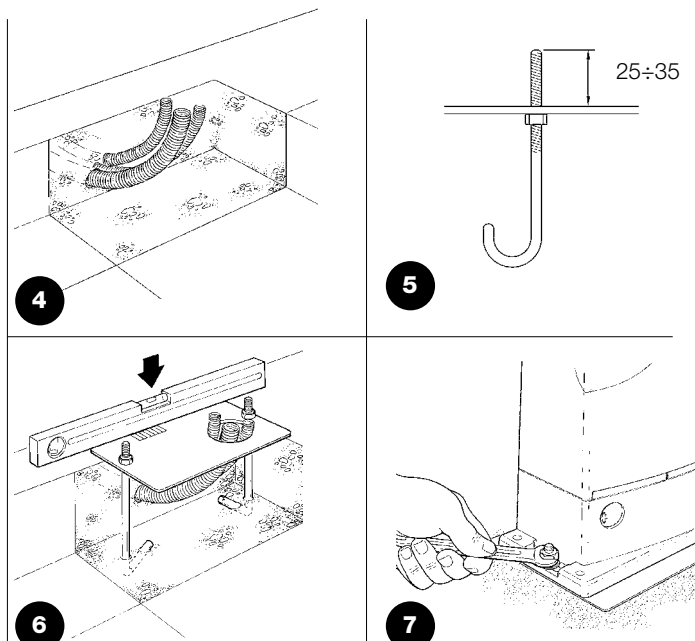

Si la crémaillère est déjà présente, après avoir fixé l'opérateur, agir sur les goujons de réglage comme dans la figure 8 pour mettre le pignon de ROBUS350 à la hauteur qui convient en laissant 1 ± 2 mm de jeu de la crémaillère. Autrement, pour fixer la crémaillère, il faut:

6. Débrayer l'opérateur suivant les indications du paragraphe "Débrayage et manœuvre manuelle" dans le chapitre "Instructions et recommandations destinées à l'utilisateur de l'opérateur ROBUS"

7. Ouvrir complètement le portail, poser sur le pignon le premier segment de crémaillère et vérifier que le début de la crémaillère correspond au début du portail comme sur la figure 9. Vérifier la présence d'un jeu d' 1 ± 2 mm entre le pignon et la crémaillère, puis fixer la crémaillère sur le portail avec des moyens adéquats.

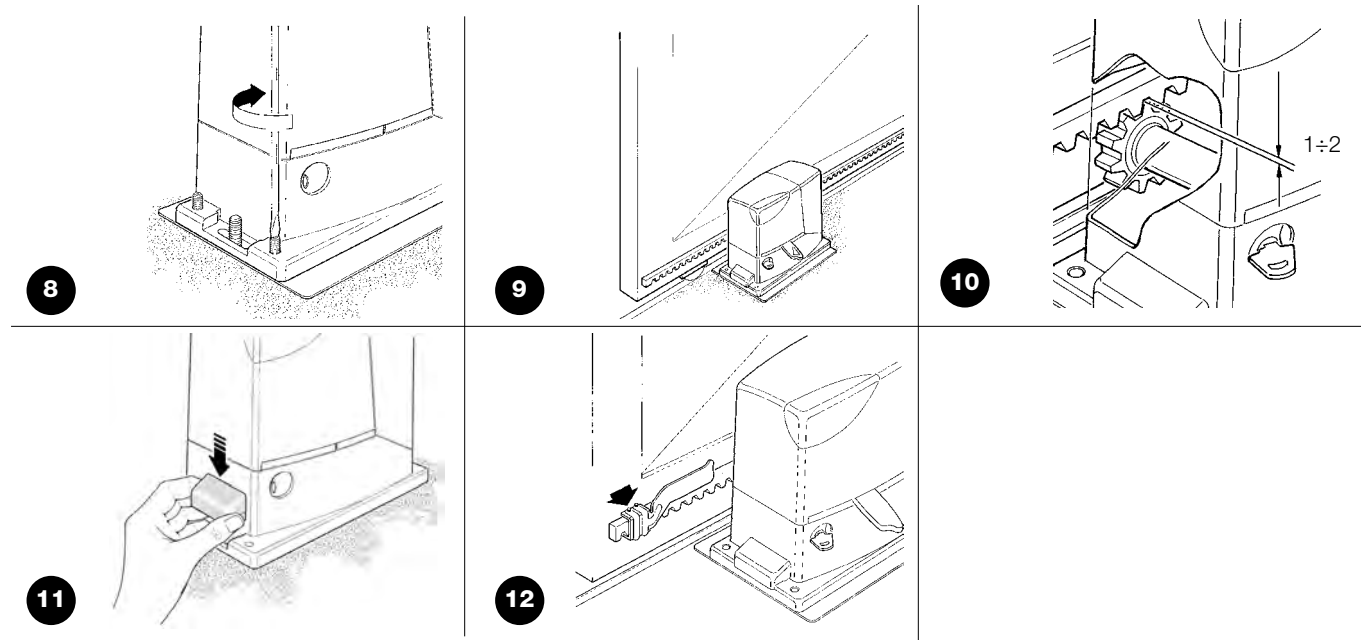

⚠ pour éviter que le portail pèse trop sur l'opérateur, il est important qu'il y ait un jeu d' 1 ± 2 entre la crémaillère et le pignon, comme dans la figure 10.

- 8.** Faire coulisser le portail et utiliser toujours le pignon comme référence pour fixer les autres éléments de la crémaillère.
- 9.** Couper l'éventuelle partie de crémaillère qui dépasse sur le dernier segment.
- 10.** Effectuer différentes manœuvres d'ouverture et de fermeture du portail à la main et vérifier que la crémaillère coulisse alignée au pignon avec un désalignement maximum de 5 mm, et qu'il y a un jeu d' 1 ± 2 mm entre le pignon et la crémaillère sur toute la longueur.
- 11.** Serrer énergiquement les écrous de fixation de l'opérateur en s'assurant qu'il est bien fixé au sol; couvrir les écrous de fixation avec les bouchons comme dans la figure 11.

- 12.** Fixer avec leurs goujons respectifs les pattes de fin de course d'"Ouverture" et de "Fermeture" aux extrémités de la crémaillère comme sur la figure 12. Considérer que quand les fins de course interviennent, le portail coulissera sur encore 2-3 cm environ. Il est donc conseillé de régler le positionnement des pattes avec une bonne marge sur les butées mécaniques.
- 13.** Bloquer l'opérateur comme l'indique le paragraphe "Débrayage et mouvement manuel" dans le chapitre "Instructions et recommandations destinées à l'utilisateur de l'opérateur ROBUS"

3.3) Installation des divers dispositifs

Installer les autres dispositifs prévus en suivant les instructions respectives. Vérifier dans le paragraphe "3.5 Description des connexions électriques" et dans la figure 1 les dispositifs qui peuvent être connectés à ROBUS350.

3.4) Connexions électriques

⚠ toutes les connexions électriques doivent être effectuées en l'absence de tension dans l'installation et avec l'éventuelle batterie tampon déconnectée.

- 1.** Pour éliminer le couvercle de protection et accéder à la logique électronique de commande de ROBUS350 il faut enlever la vis sur le côté et retirer le couvercle en le tirant vers le haut.
- 2.** Enlever la membrane en caoutchouc qui bouche le trou pour le passage des câbles et enfiler tous les câbles de connexion vers les différents dispositifs en les laissant dépasser de 20÷30 cm. Voir le tableau N°3 pour le type de câble et la figure 1 pour les connexions.
- 3.** Réunir avec un collier de serrage tous les câbles qui entrent dans l'opérateur, placer le collier juste en dessous du trou d'entrée des câbles. Sur la membrane de caoutchouc, découper un trou un peu plus étroit que le diamètre des câbles regroupés et enfiler la membrane le long des câbles jusqu'au collier; remettre ensuite la membrane le trou pour le passage des câbles. Mettre un deuxième collier de serrage pour regrouper les câbles juste au-dessus de la membrane.
- 4.** Connecter le câble d'alimentation sur la borne prévue à cet effet comme l'indique la figure 14 puis avec un collier de serrage, bloquer le câble au premier anneau serre-câbles.
- 5.** Effectuer les connexions des autres câbles suivant le schéma de la figure 15. Pour plus de commodité, les bornes peuvent être extraites.
- 6.** Après avoir terminé les connexions, bloquer avec des colliers de serrage les câbles regroupés au deuxième anneau serre-câbles, la partie du câble d'antenne en excès doit être bloquée avec les autres câbles à l'aide d'un autre collier comme l'indique la figure 14.

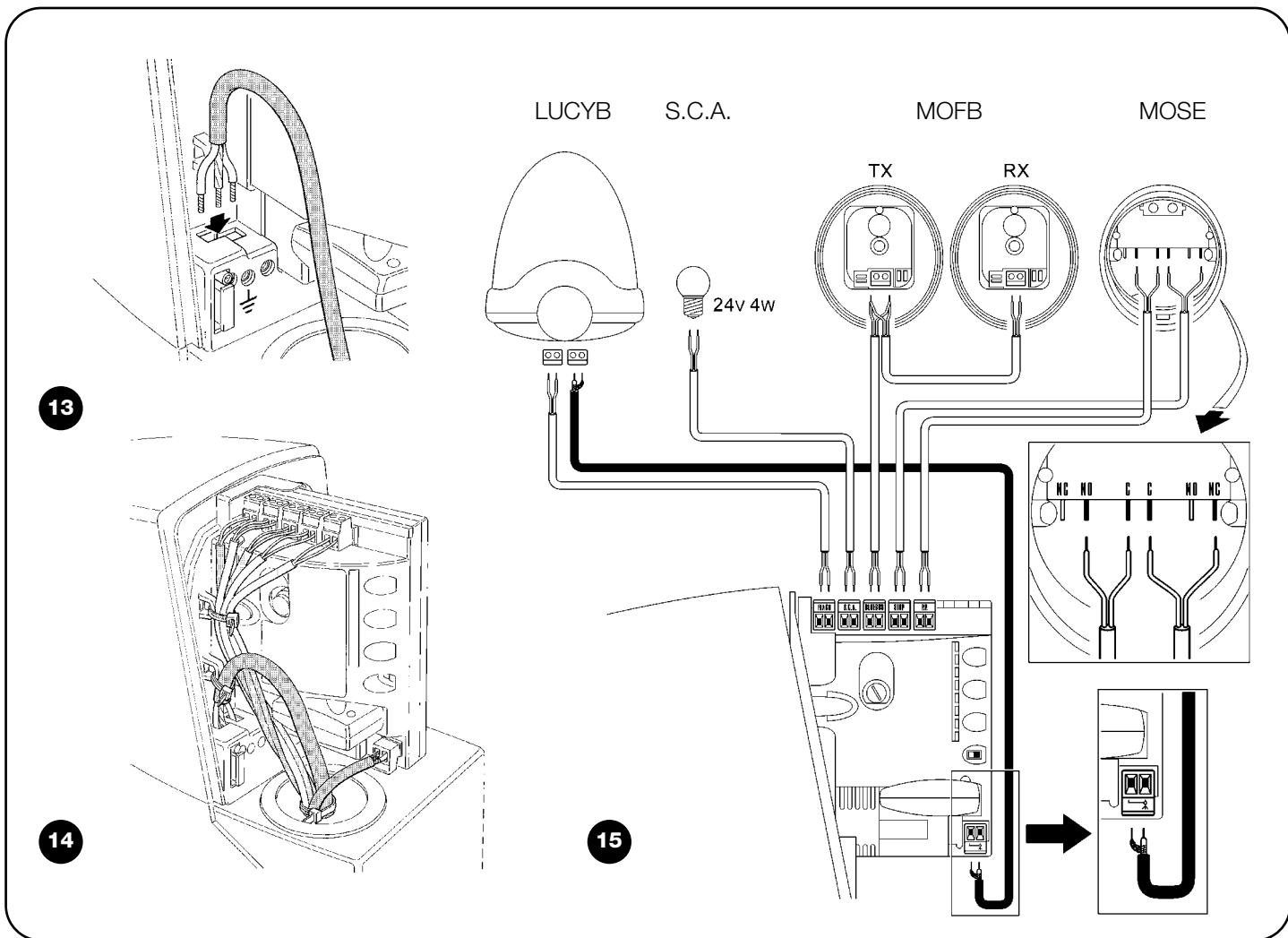

F

3.5) Description des connexions électriques

Ce paragraphe contient une brève description des connexions électriques; d'autres informations se trouvent dans le paragraphe "7.3 Ajout ou enlèvement de dispositifs".

FLASH: sortie pour clignotant type "LUCYB" ou similaires avec l'ampoule 12 V maximum 21 W.

S.C.A.: sortie "Voyant portail ouvert"; il est possible de connecter une ampoule de signalisation 24 V maximum 4 W.

BLUEBUS: sur ces bornes, on peut connecter les dispositifs compatibles; ils sont tous connectés en parallèle avec seulement deux conducteurs sur lesquels transitent aussi bien l'alimentation électrique que les signaux de communication. D'autres informations sur BlueBUS se trouvent dans le paragraphe "7.3.1 BlueBUS".

STOP: entrée pour dispositifs qui bloquent ou éventuellement arrêtent la manœuvre en cours; en adoptant certaines solutions sur l'entrée, il est possible de connecter des contacts type "Normalement Fermé", "Normalement Ouvert" ou des dispositifs à résistance constante. D'autres informations sur STOP se trouvent dans le paragraphe "7.3.2 Entrée STOP".

P.P.: entrée pour dispositifs qui commandent le mouvement; on peut y connecter des contacts de type "Normalement Ouvert".

ANTENNA: entrée pour la connexion de l'antenne pour récepteur radio (l'antenne est incorporée sur LUCY B).

4) Contrôles finaux et mise en service

Avant de commencer la phase de contrôle et de mise en service de l'automatisme, il est conseillé de mettre le portail à mi-course environ de manière qu'il puisse se déplacer aussi bien en ouverture qu'en fermeture.

4.1) Sélection de la direction

La direction de la manœuvre d'ouverture doit être choisie en fonction de la position de l'opérateur par rapport au portail; si le portail doit coulisser vers la gauche pour l'ouverture, il faut mettre le sélecteur vers la gauche comme dans la figure 16, si le portail doit coulisser vers la droite pour l'ouverture, il faut mettre le sélecteur vers la droite comme dans la figure 17.

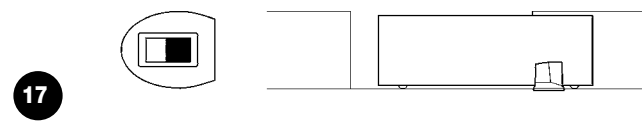
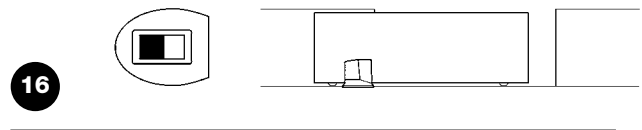

4.2) Branchement au secteur

⚠ Le branchement de ROBUS350 au secteur doit être effectué par du personnel expert et qualifié en possession des caractéristiques requises et dans le plein respect des lois, normes et réglementations.

Dès que l'opérateur ROBUS350 est alimenté, il est conseillé de faire quelques vérifications élémentaires:

1. Vérifier que la led BLUEBUS clignote régulièrement à la fréquence d'un clignotement à la seconde.
2. Vérifier que les led sur les photocellules clignent elles aussi (aussi bien sur TX que sur RX); la fréquence de clignotement n'est pas significative, elle est liée à d'autres facteurs.

3. Vérifier que le clignotant connecté à la sortie FLASH et que le voyant connecté sur la sortie S.C.A. sont éteints.

Si ce n'est pas le cas, il faut couper immédiatement l'alimentation de la logique de commande et contrôler plus attentivement les connexions électriques.

D'autres informations utiles pour la recherche et le diagnostic des pannes se trouvent dans le chapitre "7.6 Résolution des problèmes".

4.3) Reconnaissance des dispositifs

Après le branchement au secteur il faut faire reconnaître par la logique de commande les dispositifs connectés aux entrées BLUEBUS

et STOP. Avant cette phase, les led L1 et L2 clignent pour indiquer qu'il faut effectuer la reconnaissance des dispositifs.

1. Presser et maintenir enfoncées les touches **[▲]** et **[Set]**
2. Relâcher les touches quand les led L1 et L2 commencent à clignoter très rapidement (au bout d'environ 3 s)
3. Attendre quelques secondes que la logique termine la reconnaissance des dispositifs
4. À la fin de la reconnaissance, la led STOP doit rester allumée, les led L1 et L2 s'éteindront (les led L3 et L4 commenceront éventuellement à clignoter)

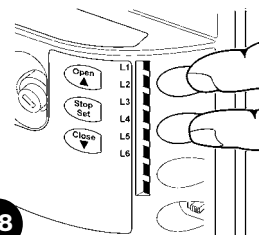

La phase de reconnaissance des dispositifs connectés peut être refaite à tout moment même après l'installation, par exemple si l'on ajoute

un dispositif; pour effectuer la nouvelle reconnaissance, voir paragraphe "7.3.4 Reconnaissance d'autres dispositifs"

4.4) Reconnaissance de la longueur du portail

Après la reconnaissance des dispositifs, les led L3 et L4 commenceront à clignoter; cela signifie qu'il faut faire reconnaître la longueur du portail (distance entre le fin de course de fermeture et le fin de

course d'ouverture); cette mesure est nécessaire pour le calcul des points de ralentissement et le point d'ouverture partielle.

1. Presser et maintenir enfoncées les touches **[▼]** et **[Set]**
2. Relâcher les touches quand la manœuvre commence (au bout d'environ 3 s)
3. Vérifier que la manœuvre en cours est une ouverture, autrement presser la touche **[Stop]** et relire attentivement le paragraphe "4.1 Sélection de la direction"; puis répéter à partir du point 1.
4. Attendre que la logique complète la manœuvre d'ouverture jusqu'à ce que le fin de course d'ouverture soit atteint; la manœuvre de fermeture commence juste après;
5. Attendre que la logique complète la manœuvre de fermeture.

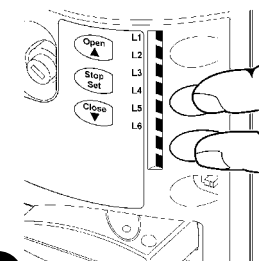

Si tout cela ne se vérifie pas, il faut couper immédiatement l'alimentation de la logique de commande et contrôler plus attentivement les

connexions électriques. D'autres informations utiles se trouvent dans le chapitre "7.6 Résolution des problèmes"

4.5) Vérification du mouvement du portail

Après la reconnaissance de la longueur du portail, il est conseillé d'effectuer quelques manœuvres pour vérifier que le mouvement du portail est correct.

1. Presser la touche **[Open]** pour commander une manœuvre d'ouverture; vérifier que l'ouverture du portail s'effectue régulièrement sans variation de vitesse; le portail ne doit ralentir que lorsqu'il se trouve 70÷50 cm avant le fin de course et il doit s'arrêter, suite à l'intervention du fin de course, à 2÷3cm de la butée mécanique d'ouverture.
2. Presser la touche **[Close]** pour commander une manœuvre de fermeture; vérifier que la fermeture du portail s'effectue régulièrement sans variation de vitesse; le portail ne doit ralentir que lorsqu'il se trouve 70÷50 cm avant le fin de course et il doit s'arrêter, suite à l'intervention du fin de course, à 2÷3cm de la butée mécanique de fermeture.

3. Durant la manœuvre, vérifier que le clignotant clignote à une fréquence régulière de 0,5 s. S'il est présent, contrôler également le clignotement du voyant connecté à la borne SCA : clignotement lent en ouverture, rapide en fermeture.

4. Effectuer différentes manœuvres d'ouverture et de fermeture pour mettre en évidence les éventuels défauts de montage et de réglage ou d'autres anomalies comme par exemple les points de plus grande friction.

5. Vérifier que les fixations de l'opérateur ROBUS350, de la crémaillère et des pattes de fin de course sont solides, stables et suffisamment résistantes même en cas de brusques accélérations ou décélérations du mouvement du portail

4.6) Fonctions préprogrammées

La logique de commande de ROBUS350 dispose de certaines fonctions programmable; en usine ces fonctions sont réglées suivant une configuration qui devrait satisfaire la plupart des automatisations; quoiqu'il en soit, les fonctions peuvent être modifiées à tout moment à l'aide

d'une procédure de programmation particulière, voir pour cela le paragraphe "7.2 Programmations".

4.7) Mémorisation des émetteurs radio

Pour la commande à distance de ROBUS350, la logique de commande est munie d'un connecteur SM pour récepteurs radio type SMXI ou SMXIS (voir fig. 18); chaque émetteur radio est reconnu par ce récepteur à travers un "code" distinct de tous les autres. Il faut donc effectuer une phase de "mémorisation" à travers laquelle le récepteur est préparé à reconnaître chaque émetteur. La mémorisation des émetteurs peut se faire de deux manières :

Mode I: dans ce mode la fonction des touches de l'émetteur est fixe et chaque touche correspond dans la logique à la commande indiquée dans le tableau N°4; on effectue une unique phase pour chaque émetteur dont sont mémorisées toutes les touches, durant cette phase, la touche pressée n'a pas d'importance et une seule place est occupée dans la mémoire. En mode I, normalement un émetteur ne peut commander qu'un seul automatisme

Mode II: dans ce mode, chaque touche de l'émetteur peut être associée à l'une des 4 commandes possibles dans la logique et indiquées dans le tableau N°5 ci-après; pour chaque phase, une seule touche est mémorisée c'est-à-dire celle qui est pressée durant la phase de mémorisation. Dans la mémoire, une seule place est occupée pour chaque touche mémorisée. En mode II, les différentes touches du même émetteur peuvent être utilisées pour donner des commandes différentes au même automatisme ou pour commander des automatismes différents. Par exemple, dans le tableau N°6, seul l'automatisme "A" est commandé et les touches T3 et T4 sont associées à la même commande; ou bien dans l'exemple du tableau 7 les 3 touches commandent 3 automatismes différents : "A" (touches T1 et T2), "B" (touche T3) et "C" (touche T4).

⚠ Vu que les procédures de mémorisation ont un temps limite de 10 s, il faut lire d'abord les instructions données dans les paragraphes qui suivent puis les exécuter.

Tableau N°4 : mémorisation Mode I

Touche T1	Commande "PP"
Touche T2	Commande "Ouverture partielle"
Touche T3	Commande "Ouverture"
Touche T4	Commande "Fermeture"

Note : les émetteurs monocanal disposent uniquement de la touche T1, les émetteurs bicanaux disposent uniquement des touches T1 et T2.

Tableau N°5 : commandes disponibles en Mode II

N°1	Commande "PP"
N°2	Commande "Ouverture partielle"
N°3	Commande "Ouverture"
N°4	Commande "Fermeture"

Tableau N°6 : 1° exemple de mémorisation en Mode II

Touche T1	Commande "Ouverture"	Automatisme A
Touche T2	Commande "Fermeture"	Automatisme A
Touche T3	Commande "Ouverture partielle"	Automatisme A
Touche T4	Commande "Ouverture partielle"	Automatisme A

Tableau N°7 : 2° exemple de mémorisation en Mode II

Touche T1	Commande "Ouverture"	Automatisme A
Touche T2	Commande "Fermeture"	Automatisme A
Touche T3	Commande "PP"	Automatisme B
Touche T4	Commande "PP"	Automatisme C

4.7.1) Mémorisation en Mode I

20



Tableau N°8 : pour mémoriser un émetteur en mode I

	Exemple
1. Presser et maintenir enfoncée la petite touche sur le récepteur (pendant environ 3 s)	3s
2. Relâcher la petite touche quand la led s'allume sur le récepteur	
3. Dans les 10 s qui suivent presser pendant au moins 2 s une touche quelconque de l'émetteur à mémoriser	2s
4. Si la mémorisation a été effectuée correctement la led sur le récepteur émettra 3 clignotements.	x3

S'il y a d'autres émetteurs à mémoriser, répéter le point 3 dans les 10 s successives. La phase de mémorisation se termine automatiquement si aucun nouveau code n'est mémorisé dans les 10 secondes qui suivent.

4.7.2) Mémorisation en Mode II

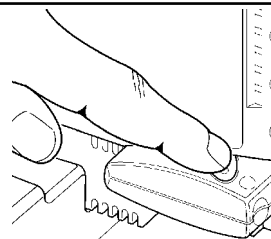
Tableau N°9 : pour mémoriser la touche d'un émetteur en mode II

	Exemple
1. Presser la petite touche du récepteur un nombre de fois équivalant à la commande désirée suivant le tableau N°5	1...4
2. Vérifier que la led du récepteur émet un nombre de clignotements équivalant à la commande désirée	1...4
3. Dans les 10 s qui suivent, presser pendant au moins 2 s la touche désirée de l'émetteur à mémoriser	2s
4. Si la mémorisation a été effectuée correctement la led sur le récepteur émettra 3 clignotements.	x3



S'il y a d'autres émetteurs à mémoriser, répéter le point 3 dans les 10 s successives. La phase de mémorisation se termine automatiquement si aucun nouveau code n'est mémorisé dans les 10 secondes qui suivent.

4.7.3) Mémorisation "à distance"

Il est possible de mémoriser un nouvel émetteur sans agir directement sur la petite touche du récepteur. Il faut disposer d'un émetteur déjà mémorisé et fonctionnant. Le nouvel émetteur "héritera" des caractéristiques de celui qui est déjà mémorisé; cela signifie que si le premier émetteur est mémorisé en mode 1, le nouveau sera mémorisé lui aussi en mode 1 et on pourra presser n'importe quelle touche des deux émetteurs. Si par contre le premier émetteur est mémorisé en mode 2, le nouveau devra être mémorisé lui aussi en mode II et il faudra presser sur le premier la touche relative à la commande désirée, et sur le nouveau la touche à laquelle on désire associer la commande en question.

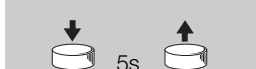

⚠ la mémorisation à distance peut s'effectuer dans tous les récepteurs qui se trouvent dans le rayon de portée de l'émetteur; il faut donc alimenter uniquement celui qui est concerné par l'opération.

Avec les deux émetteurs, se placer dans le rayon d'action de l'automatisme et exécuter les opérations suivantes :

Tableau N°10 : pour mémoriser un émetteur "à distance"	Exemple
1. Presser pendant au moins 5 s la touche sur le nouvel émetteur radio, puis relâcher.	
2. Presser lentement 3 fois la touche sur l'émetteur radio déjà mémorisé.	
3. Presser lentement 1 fois la touche sur le nouvel émetteur radio.	

Maintenant, le nouvel émetteur radio sera reconnu par le récepteur et prendra les caractéristiques qu'avait celui qui était déjà mémorisé. S'il y a d'autres émetteurs à mémoriser, répéter toutes les opérations pour chaque nouvel émetteur.

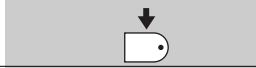
4.7.4) Effacement des émetteurs radio

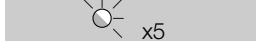
Tableau N°11 : pour effacer tous les émetteurs	Exemple
1. Presser et maintenir enfoncée la petite touche sur le récepteur	
2. Attendre que la led s'allume, attendre qu'elle s'éteigne, puis attendre qu'elle émette 3 clignotements	
3. Relâcher la touche exactement durant le 3e clignotement	
4. Si la procédure a été effectuée correctement, au bout de quelques instants, la led émettra 5 clignotements.	

4.7.5) Déclaration de conformité récepteur radio

Déclaration de conformité

N°: 151/SMXI Rev03
 Nice S.p.a., Via Pezza Alta 13, 31046 Rustignè di Oderzo (TV) Italie
 NICE S.p.a. déclare que les récepteurs radio modèles SMXI, SMXIS et les émetteurs FLO2R-S et SM2 correspondants sont conformes aux conditions essentielles requises par la Directive R&TTE 1999/5/CE, pour l'usage auquel ces appareils sont destinés.
 Fabriqué en Classe 1, Sous-classe 20

Date : 19 Mars 2004

(Administrateur Délégué)
 Lauro Buoro

5) Essai et mise en service

Il s'agit des phases les plus importantes dans la réalisation de l'automatisation afin de garantir la sécurité maximum. L'essai peut être utilisé également comme vérification périodique des dispositifs qui composent l'automatisme.

ne les méthodes d'essai pour la vérification des automatismes pour portails.

⚠ : l'essai de toute l'installation doit être effectué par du personnel qualifié et expérimenté qui devra se charger d'établir les essais prévus en fonction des risques présents et de vérifier le respect de ce qui est prévu par les lois, les normes et réglementations et en particulier, toutes les conditions de la norme EN 12445 qui détermi-

5.1) Essai

Chaque élément de l'automatisme comme par exemple les barres palpeuses, les photocellules, l'arrêt d'urgence, etc. demande une phase spécifique d'essai; pour ces dispositifs, il faudra effectuer les procédures figurant dans les manuels d'instructions respectifs.

Pour l'essai de ROBUS350 effectuer les opérations suivantes:

1. Vérifier que tout ce qui est prévu dans le présent manuel est rigoureusement respecté et en particulier dans le chapitre "1 Avertissements";
2. En utilisant les dispositifs de commande ou d'arrêt prévus (sélecteur à clé, boutons de commande ou émetteurs radio), effectuer des essais d'ouverture, de fermeture et d'arrêt du portail et vérifier que le comportement du portail correspond à ce qui est prévu.
3. Vérifier un par un le fonctionnement correct de tous les dispositifs de sécurité présents dans l'installation (photocellules, barres palpeuses, arrêt d'urgence, etc.); en particulier, à chaque fois qu'un dispositif intervient, la led "BLUEBUS" sur la logique de commande doit effectuer 2 clignotements plus rapides qui confirment qu'elle reconnaît l'événement.
4. Pour le contrôle des photocellules et en particulier, pour contrôler qu'il n'y a pas d'interférences avec d'autres dispositifs, passer un cylindre d'un diamètre de 5 cm et d'une longueur de 30 cm sur l'axe optique, d'abord à proximité de TX, puis de RX, et enfin au centre entre les deux et vérifier que dans tous les cas le dispositif intervient en passant de l'état d'actif à l'état d'alarme et vice versa; pour finir, vérifier que cela provoque dans la logique l'action prévue; exemple: dans la manœuvre de fermeture, vérifier que cette action provoque l'inversion du mouvement.
5. Si l'on n'a pas remédié aux situations de risque liées au mouvement du portail à travers la limitation de la force d'impact, il faut effectuer la mesure de la force d'impact suivant les prescriptions de la norme EN 12445. Si le réglage de la "Vitesse" et le contrôle de la "Force moteur" sont utilisés pour aider le système à réduire la force d'impact, essayer et trouver les réglages qui donnent les meilleurs résultats.

5.2) Mise en service

La mise en service ne peut être faite que si toutes les phases d'essai ont été exécutées avec résultat positif. La mise en service partielle ou dans des situations "provisoires" n'est pas autorisée.

1. Réaliser et conserver au moins 10 ans le fascicule technique de l'automatisation qui devra comprendre au moins : dessin d'ensemble de l'automatisation, schéma des connexions électriques, analyse des risques et solutions adoptées, déclaration de conformité du fabricant de tous les dispositifs utilisés (pour ROBUS350, utiliser la Déclaration CE de conformité ci-jointe), exemplaire du mode d'emploi et du plan de maintenance de l'automatisme.
2. Appliquer sur le portail une plaquette contenant au moins les données suivantes : type d'automatisme, nom et adresse du constructeur (responsable de la "mise en service"), numéro de matricule, année de construction et marque "CE".
3. Fixer de manière permanente à proximité du portail une étiquette ou une plaque indiquant les opérations à effectuer pour le débrayage et la manœuvre manuelle.
4. Remplir et remettre au propriétaire la déclaration de conformité de l'automatisme.
5. Réaliser et remettre au propriétaire de l'automatisme le manuel "Instructions et avertissements pour l'utilisation de l'automatisme".
6. Réaliser et remettre au propriétaire le plan de maintenance de l'automatisme (qui doit regrouper toutes les prescriptions pour la maintenance de chaque dispositif).
7. Avant de mettre en service l'automatisme, informer le propriétaire, de manière adéquate et par écrit (par exemple dans le manuel d'instructions et d'avertissements pour l'utilisation de l'automatisme), sur les risques encore présents.

6) Maintenance et mise au rebut

Ce chapitre contient les informations pour la réalisation du plan de maintenance et la mise au rebut de ROBUS350

6.1) Maintenance

Pour maintenir un niveau de sécurité constant et pour garantir la durée maximum de tout l'automatisme, il faut effectuer une maintenance régulière.

⚠ La maintenance doit être effectuée dans le plein respect des consignes de sécurité du présent manuel et suivant les prescriptions des lois et normes en vigueur.

Si d'autres dispositifs sont présents, suivre ce qui est prévu dans le plan de maintenance respectif.

1. Pour ROBUS350 il faut effectuer une maintenance programmée au maximum dans les 6 mois ou quand 10 000 manœuvres ont été effectuées depuis la dernière intervention de maintenance :

2. Couper toutes les sources d'alimentation électrique de l'automatisme, y compris les éventuelles batteries tampon.
3. Vérifier l'état de détérioration de tous les matériaux qui composent l'automatisme avec une attention particulière pour les phénomènes d'érosion ou d'oxydation des parties structurelles; remplacer les parties qui ne donnent pas de garanties suffisantes.
4. Vérifier l'état d'usure des parties en mouvement : pignon, crémaillère et toutes les parties mobiles du portail, remplacer les parties usées.
5. Reconnecter les sources d'alimentation électrique et effectuer tous les essais et les contrôles prévus dans le paragraphe "5.1 Essai".

6.2) Mise au rebut

ROBUS est constitué de différents types de matériaux dont certains peuvent être recyclés (acier, aluminium, plastique, câbles électriques), d'autres devront être mis au rebut (batteries et cartes électroniques).

⚠ certains composants électroniques et les batteries pourraient contenir des substances polluantes, ne pas les abandonner dans la nature. Informez-vous sur les systèmes de recyclage ou de mise au rebut en respectant les normes locales en vigueur.

1. Déconnecter l'alimentation électrique de l'automatisme et l'éventuelle batterie tampon.
2. Démonter tous les dispositifs et accessoires, suivant la procédure inverse à celle qui est décrite dans le chapitre 3 "Installation".
3. Séparer le plus possible les parties qui peuvent ou doivent être recyclées ou éliminées de manière différente, par exemple séparer les parties métalliques des parties en plastique, les cartes électroniques, les batteries, etc.
4. Trier et confier les différents matériaux ainsi séparés et recyclables à des sociétés spécialisées dans la récupération et le recyclage suivant les réglementations locales.

7) Approfondissements

Ce chapitre explique les possibilités de programmation et de personnalisation, ainsi que le diagnostic et la recherche des pannes sur ROBUS350

7.1) Touches de programmation

Sur la logique de commande de ROBUS350 se trouvent 3 touches qui peuvent être utilisées aussi bien pour la commande de la logique durant les essais que pour les programmations :

Open ▲	La touche "OPEN" permet de commander l'ouverture du portail ou de déplacer vers le haut le point de programmation
Stop Set	La touche "STOP" permet d'arrêter la manœuvre et si elle est pressée plus de 5 secondes, elle permet d'entrer en programmation.
Close ▼	La touche "CLOSE" permet de commander la fermeture du portail ou de déplacer vers le bas le point de programmation.

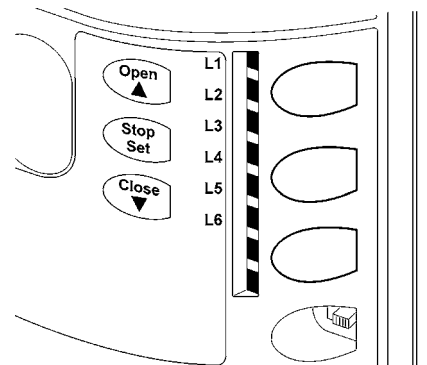

21

7.2) Programmation

La logique de commande de ROBUS350 possède quelques fonctions programmables; le réglage des fonctions s'effectue à travers 3 touches présentes sur la logique: [▲] [Set] [▼] et sont visualisées à l'aide de 6 led: **L1....L6**.

Les fonctions programmables disponibles sur ROBUS350 sont réparties en deux niveaux:

Premier niveau: fonctions réglables en mode ON-OFF (actif ou non actif); dans ce cas, chaque led **L1....L6** indique une fonction, si elle est allumée la fonction est active, si elle est éteinte la fonction n'est pas active; voir tableau N°12.

Deuxième niveau: paramètres réglables sur une échelle de valeurs (valeurs d'1 à 6); dans ce cas, chaque led **L1....L6** indique la valeur réglée parmi les 6 possibles; voir tableau N°14.

7.2.1) Fonctions premier niveau (fonctions ON-OFF)





Tableau N°12 : liste des fonctions programmables : premier niveau

Led	Fonction	Description
L1	Fermeture automatique	Cette fonction permet une fermeture automatique du portail après le temps de pause programmé; le Temps de pause est réglé en usine à 30 secondes mais peut être modifié à 5, 15, 30, 45, 60 et 80 secondes. Si la fonction n'est pas active, le fonctionnement est "semi-automatique".
L2	Refermeture immédiate après passage devant photocellule	Cette fonction permet de refermer le portail 5 s après que les photocellules aient été libérées, même si le temps de pause est programmé pour des valeurs plus importantes; le comportement varie suivant si la "Fermeture Automatique" est active ou pas. Avec la "fermeture automatique" active : la manœuvre d'ouverture s'arrête juste après que les photocellules aient été libérées et 5 s plus tard la manœuvre de fermeture commence. Si la "Fermeture automatique" n'est pas active, la manœuvre d'ouverture n'est pas interrompue mais la libération de la photocellule provoque une manœuvre de fermeture au bout de 5 s. Si la fonction n'est pas active, le temps de pause sera le temps programmé.
L3	Ferme toujours	La fonction "Ferme toujours" intervient, provoquant une fermeture, quand au retour de l'alimentation la logique détecte le portail ouvert. Pour des questions de sécurité la manœuvre est précédée par 5 s de préclignotement. Si la fonction n'est pas active au retour de l'alimentation, le portail restera arrêté.
L4	Stand-By	Cette fonction permet de réduire au maximum la consommation d'énergie, elle est utile en particulier dans le fonctionnement avec batterie tampon. Si cette fonction est active, 1 minute après la fin de la manœuvre, la logique éteint BLUEBUS (et donc les dispositifs) et toutes les led sauf la led BLUEBUS qui clignotera plus lentement. Quand une commande arrive, la logique rétablit le plein fonctionnement. Si la fonction n'est pas active, il n'y aura pas de réduction des consommations.
L5	Démarrage	Avec l'activation de cette fonction, l'accélération progressive au début de chaque manœuvre est désactivée; cela permet d'avoir la force de démarrage maximum et c'est utile en cas de frictions statiques élevées, par exemple en cas de neige ou de givre qui bloquent le portail. Si la fonction n'est pas active, la manœuvre commence avec une accélération progressive.
L6	Préclignotement	Avec la fonction de préclignotement, une pause de 3 s est ajoutée entre l'allumage du clignotant et le début de la manœuvre pour avertir l'utilisateur de la situation de danger. Si la fonction n'est pas active, l'allumage du clignotant coïncide avec le début de la manœuvre.

Durant le fonctionnement normal de ROBUS350 les led **L1....L6** sont allumées ou éteintes suivant l'état de la fonction à laquelle elles correspondent, par exemple **L1** est allumée si la "Fermeture automatique" est active.

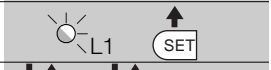
7.2.2 Programmation du premier niveau (fonctions ON-OFF)

En usine, les fonctions du premier niveau sont toutes mises sur "OFF" mais on peut les modifier à tout moment comme l'indique le tableau N°13. Faire attention dans l'exécution de la procédure car il y a un temps maximum de 10 s entre la pression d'une touche et l'autre, autrement la procédure se termine automatiquement en mémorisant les modifications faites jusqu'à ce moment-là.

Tableau N°13 : pour changer les fonctions ON-OFF		Exemple
1.	Presser et maintenir enfoncée la touche [Set] pendant environ 3 s	
2.	Relâcher la touche [Set] quand la led L1 commence à clignoter	
3.	Presser les touches [▲] ou [▼] pour déplacer la led clignotante sur la led qui correspond à la fonction à modifier	
4.	Presser la touche [Set] pour changer l'état de la fonction (clignotement bref = OFF; clignotement long = ON)	
5.	Attendre 10 s pour sortir de la programmation pour temps maximum écoulé.	

Note: les points 3 et 4 peuvent être répétées au cours de la même phase de programmation pour mettre d'autres fonctions en mode ON ou OFF

7.2.3 Fonctions deuxième niveau (paramètres réglables)

Tableau N°14: liste des fonctions programmables : deuxième niveau				
Led d'entrée	Paramètre	Led (niveau)	valeur	Description
L1	Temps de pause	L1	5 secondes	Règle le temps de pause, c'est-à-dire le temps avant la refermeture automatique. La fonction n'a d'effet que si la fermeture automatique est active
		L2	15 secondes	
		L3	30 secondes	
		L4	45 secondes	
		L5	60 secondes	
		L6	80 secondes	
L2	Fonction P.P.	L1	Ouverture - stop - fermeture- stop	Règle la séquence de commandes associées à l'entrée P.P. ou bien à la première commande radio (voir tableaux 4 et 5).
		L2	Ouverture - stop - fermeture- ouverture	
		L3	Ouverture - fermeture- ouverture - fermeture	
		L4	Fonctionnement collectif	
		L5	Fermeture	
		L6	Commande "homme mort"	
L3	Vitesse moteur	L1	Très lente	Règle la vitesse du moteur durant la course normale.
		L2	Lente	
		L3	Moyenne	
		L4	Rapide	
		L5	Très rapide	
		L6	Super rapide	
L4	Sortie S.C.A.	L1	Fonction S.C.A. (voyant portail ouvert)	Règle la fonction associée à la sortie S.C.A.
		L2	Allumée si le portail est fermé	
		L3	Allumée si le portail est ouvert	
		L4	Active avec 2e commande radio	
		L5	Active avec 3e commande radio	
		L6	Active avec 4e commande radio	
L5	Force moteur	L1	Portail "très léger"	Règle le système de contrôle de la force du moteur pour l'adapter au poids du portail
		L2	Portail "léger"	
		L3	Portail "moyen"	
		L4	Portail "moyen-lourd"	
		L5	Portail "lourd"	
		L6	Portail "très lourd"	
L6	Ouverture partielle	L1	0,5 m	Règle la mesure de l'ouverture partielle. L'ouverture partielle peut se commander uniquement avec la 2e commande radio (voir tableaux 4 et 5)
		L2	1 m	
		L3	1,5 m	
		L4	2 m	
		L5	2,5 m	
		L6	3 m	

Nota: "■" représente le réglage fait en usine

Tous les paramètres peuvent être réglés suivant les préférences sans aucune contre-indication; seul le réglage "force moteur" pourrait demander une attention particulière:



















- Il est déconseillé d'utiliser des valeurs de force élevées pour compenser le fait que le portail a des points de friction anormaux. Une force excessive peut compromettre le fonctionnement du système de sécurité ou endommager le portail.

- Si le contrôle de la "force moteur" est utilisé comme soutien du système pour la réduction de la force d'impact, après chaque réglage, répéter la mesure de la force, comme le prévoit la norme EN 12445.

- L'usure et les conditions atmosphériques peuvent influencer le mouvement du portail, périodiquement il faut reconstrôler le réglage de la force.

7.2.4) Programmation deuxième niveau (paramètres réglables)











En usine, les paramètres réglables sont réglés comme l'illustre le tableau avec : " " mais ils peuvent être modifiés à tout moment comme l'indique le tableau N°15. Faire attention dans l'exécution de la procédure car il y a un temps maximum de 10 s entre la pression d'une touche et l'autre, autrement la procédure se termine automatiquement en mémorisant les modifications faites jusqu'à ce moment-là.

Tableau N°15 : pour modifier les paramètres réglables		Exemple
1.	Presser et maintenir enfoncée la touche [Set] pendant environ 3 s	 3s
2.	Relâcher la touche [Set] quand la led L1 commence à clignoter	 L1 
3.	Presser les touches [▲] ou [▼] pour déplacer la led clignotante sur la "led d'entrée" qui correspond au paramètre à modifier	    
4.	Presser et maintenir enfoncée la touche [Set] , la pression doit être maintenue sur la touche [Set] pendant toute la durée des phases 5 et 6	
5.	Attendre environ 3 s puis la led qui correspond au niveau actuel du paramètre à modifier s'allumera.	
6.	Presser les touches [▲] ou [▼] pour déplacer la led qui correspond à la valeur du paramètre.	     
7.	Relâcher la touche [Set]	
8.	Attendre 10 s pour sortir de la programmation pour temps maximum écoulé.	 10s

Note : les points de 3 à 7 peuvent être répétés au cours de la même phase de programmation pour régler plusieurs paramètres

7.2.5) Exemple de programmation premier niveau (fonctions ON-OFF)

Comme exemple nous indiquons les diverses opérations à effectuer pour modifier le réglage des fonctions fait en usine pour activer les fonctions de "Fermeture Automatique" (L1) et "Ferme toujours" (L3).









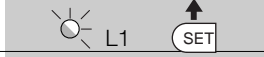

Tableau N°16: exemple de programmation premier niveau		Exemple
1.	Presser et maintenir enfoncée la touche [Set] pendant environ 3 s	 3s
2.	Relâcher la touche [Set] quand la led L1 commence à clignoter	 L1 
3.	Presser une fois la touche [Set] pour changer l'état de la fonction associée à L1 (Fermeture Automatique), maintenant la led L1 clignote avec clignotement long	  L1
4.	Presser 2 fois la touche [▼] pour déplacer la led clignotante sur la led L3	   L3
5.	Presser une fois la touche [Set] pour changer l'état de la fonction associée à L3 (Ferme toujours), maintenant la led L3 clignote avec clignotement long	
6.	Attendre 10 s pour sortir de la programmation pour temps maximum écoulé	 10s

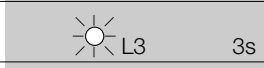
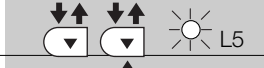
À la fin de ces opérations les led L1 et L3 doivent rester allumées pour indiquer que les fonctions de "Fermeture Automatique" et "Ferme toujours" sont actives

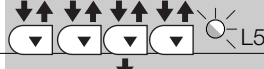
7.2.6 Exemple de programmation deuxième niveau (paramètres réglables)

Comme exemple nous indiquons les diverses opérations à effectuer pour modifier le réglage des paramètres effectué en usine en augmentant le "Temps de pause" à 60 s (entrée sur L1 et niveau sur L5) et en réduisant la "Force moteur" pour portails légers (entrée sur L5 et niveau sur L2).

Tableau N° 17 : exemple de programmation deuxième niveau

	Exemple
1. Presser et maintenir enfoncée la touche [Set] pendant environ 3 s	
2. Relâcher la touche [Set] quand la led L1 commence à clignoter	
3. Presser et maintenir enfoncée la touche [Set] ; la pression sur la touche [Set] doit être maintenue pendant toute la durée des phases 4 et 5	
4. Attendre environ 3 s jusqu'à l'allumage de la led L3 qui correspond au niveau actuel du "Temps de pause"	
5. Presser 2 fois la touche [▼] pour déplacer la led allumée sur L5 qui représente la nouvelle valeur du "Temps de pause"	
6. Relâcher la touche [Set]	
7. Presser 4 fois la touche [▼] pour déplacer la led clignotante sur la led L5	
8. Presser et maintenir enfoncée la touche [Set] ; la pression sur la touche [Set] doit être maintenue pendant toute la durée des phases 9 et 10	
9. Attendre environ 3 s jusqu'à l'allumage de la led L5 qui correspond au niveau actuel de la "Force moteur"	
10. Presser 3 fois la touche [▲] pour déplacer la led allumée sur L2 qui correspond à la nouvelle valeur de la "Force moteur"	
11. Relâcher la touche [Set]	
12. Attendre 10 s pour sortir de la programmation pour temps maximum écoulé	

7.3) Ajout ou enlèvement de dispositifs

À un automatisme avec ROBUS350 on peut ajouter ou enlever des dispositifs à n'importe quel moment. En particulier, à "BLUEBUS" et à l'entrée "STOP" on peut connecter différents types de dispositifs

comme l'indiquent les paragraphes "7.3.1 BlueBUS" et "7.3.2 Entrée STOP".

7.3.1) BlueBUS

BlueBUS est une technique qui permet d'effectuer les connexions des dispositifs compatibles avec seulement deux conducteurs sur lesquels transitent aussi bien l'alimentation électrique que les signaux de communication. Tous les dispositifs sont connectés en parallèle sur les 2 mêmes conducteurs de BlueBUS sans devoir respecter une polarité quelconque; chaque dispositif est reconnu individuellement car au cours de l'installation le système lui attribue une adresse univoque. À BlueBUS, on peut connecter par exemple: des photocellules, des dispositifs de sécurité, des boutons de commande,

des voyants de signalisation, etc. La logique de commande de ROBUS350 reconnaît un par un tous les dispositifs connectés à travers une procédure de reconnaissance ad hoc et est en mesure de détecter de manière extrêmement sûre toutes les éventuelles anomalies. Pour cette raison, à chaque fois qu'on ajoute ou qu'on enlève un dispositif connecté à BlueBUS il faudra effectuer dans la logique la procédure de reconnaissance décrite dans le paragraphe "7.2.4 Reconnaissance d'autres dispositifs".

7.3.2) Entrée STOP

STOP est l'entrée qui provoque l'arrêt immédiat de la manœuvre suivi d'une brève inversion. On peut connecter à cette entrée des dispositifs avec sortie à contact normalement ouvert "NO", normalement fermé "NF" ou des dispositifs avec sortie à résistance constante 8,2 kΩ, par exemple des barres palpeuses.

Comme pour BlueBUS, la logique reconnaît le type de dispositif connecté à l'entrée STOP durant la phase de reconnaissance (voir paragraphe "7.2.4 Reconnaissance d'autres dispositifs"); ensuite on a un STOP quand une variation quelconque se vérifie par rapport à l'état reconnu.

En adoptant certaines solutions on peut connecter à l'entrée STOP plus d'un dispositif, même de type différent:

- Plusieurs dispositifs NO peuvent être connectés en parallèle entre eux sans aucune limite de quantité.
- Plusieurs dispositifs NF peuvent être connectés en parallèle entre eux sans aucune limite de quantité.

- Deux dispositifs avec sortie à résistance constante 8,2 kΩ peuvent être connectés en parallèle; s'il y a plus de 2 dispositifs, tous doivent être connectés en "cascade" avec une seule résistance terminale de 8,2 kΩ
- Il est possible de combiner NO et NF en mettant les deux contacts en parallèle, en prenant la précaution de mettre en série au contact NF une résistance de 8,2 kΩ (cela donne aussi la possibilité de combiner 3 dispositifs : NO, NF et 8,2 kΩ).

⚠ si l'entrée STOP est utilisée pour connecter des dispositifs ayant des fonctions de sécurité, seuls les dispositifs avec sortie à résistance constante 8,2 kΩ garantissent la catégorie 3 de sécurité aux pannes selon la norme EN 954-1.

7.3.3) Photocellules

Le système "BlueBUS" permet, à travers l'adressage avec les cavaliers prévus à cet effet, la reconnaissance des photocellules de la part de la logique et d'attribuer la fonction de détection correcte. L'opération d'adressage doit être faite aussi bien sur TX que sur RX (en plaçant les cavaliers de la même manière) en vérifiant qu'il n'y a pas d'autres paires de photocellules ayant la même adresse. Dans un automatisme pour portails coulissants équipé de l'opérateur ROBUS350 il est possible d'installer les photocellules suivant les indications de la figure 22. Après l'installation ou l'enlèvement de photocellules, il faudra effectuer dans la logique la phase de reconnaissance comme le décrit le paragraphe "7.3.4 Reconnaissance d'autres dispositifs".

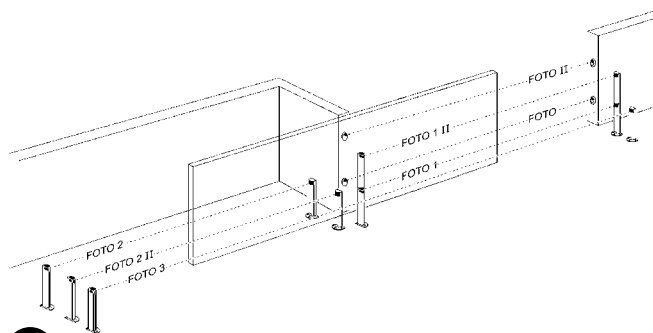

22

Tableau N°18 : adresses des photocellules

Photocellule	Cavaliers	Photocellule	Cavaliers
PHOTO Photocellule extérieure h = 50 avec intervention en fermeture		PHOTO 2 Photocellule extérieure avec intervention en ouverture	
PHOTO II Photocellule extérieure h = 100 avec intervention en fermeture		PHOTO 2 II Photocellule intérieure avec intervention en ouverture	
PHOTO 1 Photocellule intérieure h = 50 avec intervention en fermeture		PHOTO 3 Photocellule unique qui couvre tout l'automatisme	
PHOTO 1 II Photocellule intérieure h = 100 avec intervention en fermeture		<p>⚠ l'installation de PHOTO 3 avec PHOTO II demande que la position des éléments qui composent la photocellule (TX-RX) respecte la recommandation donnée dans le manuel d'instructions des photocellules.</p>	

7.3.4) Reconnaissance d'autres dispositifs

Normalement la procédure de reconnaissance des dispositifs connectés à BlueBUS et à l'entrée STOP est effectuée durant la phase d'installation; toutefois si des dispositifs sont ajoutés ou enlevés, il est possible de refaire la reconnaissance en procédant de la manière suivante :

Tableau N°19 : pour la reconnaissance d'autres dispositifs

	Exemple
1. Presser et maintenir enfoncées les touches [▲] et [Set]	
2. Relâcher les touches quand les led L1 et L2 commencent à clignoter très rapidement (au bout d'environ 3 s)	
3. Attendre quelques secondes que la logique termine la reconnaissance des dispositifs	
4. À la fin de la reconnaissance, les led L1 et L2 arrêteront de clignoter, la led STOP doit rester allumée, tandis que les led L1...L6 s'allumeront suivant l'état des fonctions ON-OFF auxquelles elles correspondent.	

⚠ Après avoir ajouté ou enlevé des dispositifs, il faut effectuer de nouveau l'essai de l'automatisme suivant les indications du paragraphe "5.1 Essai".

7.4) Fonctions particulières

7.4.1) Fonction "Ouvre toujours"

La fonction "Ouvre toujours" est une propriété de la logique de commande qui permet de commander toujours une manœuvre d'ouverture quand la commande de "Pas à Pas" a une durée supérieure à 2 secondes; c'est utile par exemple pour connecter à la borne P.P. le

contact d'une horloge de programmation pour maintenir le portail ouvert pendant une certaine plage horaire. Cette propriété est valable quelle que soit la programmation de l'entrée P.P. à l'exclusion de la programmation comme "Fermeture", voir paramètre "Fonction P.P." dans le tableau N°14.

7.4.2) Fonction "Manœuvre dans tous les cas"

Si un dispositif de sécurité quelconque devait mal fonctionner ou tomber en panne, il est possible dans tous les cas de commander et de manœuvrer le portail en mode "Commande homme mort".

Pour tout détail, voir le paragraphe "Commande avec sécurités hors d'usage" présent dans les "Instructions et recommandations destinées à l'utilisateur de l'opérateur ROBUS" ci-jointes.

7.5 Connexion d'autres dispositifs

S'il est nécessaire d'alimenter des dispositifs extérieurs, par exemple un lecteur de proximité pour cartes transpondeur ou bien l'éclairage du sélecteur à clé, il est possible de prélever l'alimentation comme l'indique la figure 23.

La tension d'alimentation est de 24 Vcc $-30\% \div +50\%$ avec courant maximum disponible de 100 mA.

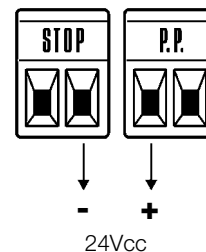

23

7.6) Résolution des problèmes

Dans le tableau N°20 on peut trouver des indications utiles pour affronter les éventuels problèmes de fonctionnement pouvant se vérifier durant l'installation ou en cas de panne.

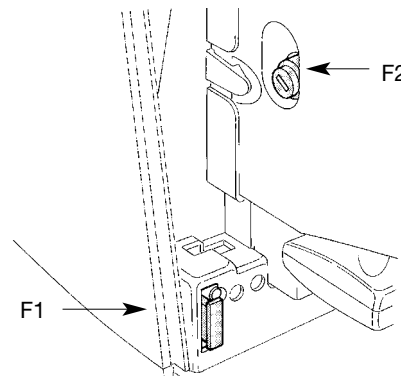

24

Tableau N°20 : recherche des pannes

Symptômes	Vérifications conseillées
L'émetteur radio ne commande pas le portail et la led sur l'émetteur ne s'allume pas	Vérifier si les piles de l'émetteur sont usagées et les remplacer éventuellement.
L'émetteur radio commande pas le portail mais la led sur l'émetteur s'allume	Vérifier si l'émetteur est correctement mémorisé dans le récepteur radio
Aucune manœuvre n'est commandée et la led "BLUEBUS" ne clignote pas	Vérifier que ROBUS350 est alimenté à la tension de secteur à 230V. Vérifier si les fusibles sont grillés; si c'est le cas, identifier la cause de l'avarie et remplacer les fusibles par d'autres ayant les mêmes valeurs de courant et caractéristiques.
Aucune manœuvre n'est commandée et le clignotant est éteint.	Vérifier que la commande est effectivement reçue. Si la commande arrive à l'entrée PP la led "PP" correspondante doit s'allumer; si par contre on utilise l'émetteur radio, la led "Bluebus" doit faire deux clignotements rapides.
Aucune manœuvre n'est commandée et le clignotant fait quelques clignotements	Compter le nombre de clignotements et vérifier suivant les indications du tableau N°21
La manœuvre commence mais juste après on a une inversion.	La force sélectionnée pourrait être trop basse pour le type de portail. Vérifier s'il y a des obstacles et sélectionner éventuellement une force supérieure.
La manœuvre est effectuée régulièrement mais le clignotant ne fonctionne pas	Vérifier que durant la manœuvre la tension arrive à la borne FLASH du clignotant (comme il est intermittent, la valeur de tension n'est pas significative : environ 10-30 Vcc); si la tension arrive, le problème est dû à l'ampoule qui devra être remplacée par une autre de caractéristiques identiques; s'il n'y a pas de tension, il pourrait y avoir un problème de surcharge sur la sortie FLASH, vérifier qu'il n'y a pas de court-circuit sur le câble.
La manœuvre est effectuée régulièrement mais le voyant SCA (portail ouvert) ne fonctionne pas.	Vérifier le type de fonction programmée pour la sortie SCA (Tableau N°14). Quand le voyant devrait être allumé, vérifier que la tension arrive à la borne SCA (environ 24 Vcc); si la tension arrive, le problème est dû au voyant qui devra être remplacé par un autre de caractéristiques identiques; s'il n'y a pas de tension, il pourrait y avoir un problème de surcharge sur la sortie SCA, vérifier qu'il n'y a pas de court-circuit sur le câble.

7.7) Diagnostic signalisations

Certains dispositifs offrent directement des signalisations particulières à travers lesquelles il est possible de reconnaître l'état de fonctionnement ou l'éventuel problème.

7.7.1) Signalisations avec le clignotant

Durant la manœuvre, l'indicateur clignotant FLASH émet un clignotement toutes les secondes; quand des anomalies se vérifient, les clignotements sont plus brefs; les clignotements se répètent deux fois, à intervalles d'une seconde.

Tableau N°21 : signalisations sur le clignotant FLASH

Clignotements rapides	Cause	ACTION
1 clignotement pause d'1 seconde 1 clignotement	Erreur sur le BlueBUS	Au début de la manœuvre, la vérification des dispositifs connectés à BLUEBUS ne correspond pas à ceux qui sont mémorisés durant la phase de reconnaissance. Il peut y avoir des dispositifs en panne, vérifier et remplacer; si des modifications ont été faites, il faut refaire la reconnaissance (7.3.4 Reconnaissance d'autres dispositifs).
2 clignotements pause d'1 seconde 2 clignotements	Intervention d'une photodétection	Au début de la manœuvre une ou plusieurs photodétections nient l'autorisation à la manœuvre, vérifier si elles sont occultées par un obstacle. Durant le mouvement il est normal qu'un obstacle soit présent.
3 clignotements pause d'1 seconde 3 clignotements	Intervention du limiteur de la "Force moteur"	Durant le mouvement, le portail a rencontré une friction plus forte; en vérifier la cause.
4 clignotements pause d'1 seconde 4 clignotements	Intervention de l'entrée de STOP	Au début de la manœuvre ou durant le mouvement, il y a eu une intervention de l'entrée de STOP; en vérifier la cause
5 clignotements pause d'1 seconde 5 clignotements	Erreur dans les paramètres internes de la logique électronique.	Attendre au moins 30 secondes et réessayer de donner une commande; si l'état persiste, il pourrait y avoir une panne grave et il faut remplacer la carte électronique
6 clignotements pause d'1 seconde 6 clignotements	La limite maximum du nombre de manœuvres à l'heure a été dépassée.	Attendre quelques minutes que le limiteur de manœuvres retourne sous la limite maximum
7 clignotements pause d'1 seconde 7 clignotements	Erreur dans les circuits électriques internes	Déconnecter tous les circuits d'alimentation pendant quelques secondes puis tenter de redonner une commande; si l'état persiste, il pourrait y avoir une panne grave et il faut remplacer la carte électronique

7.7.2) Signalisations sur la logique de commande

Dans la logique de ROBUS350 il y a une série de led qui peuvent donner chacune des signalisations particulières aussi dans le fonctionnement normal qu'en cas d'anomalie.

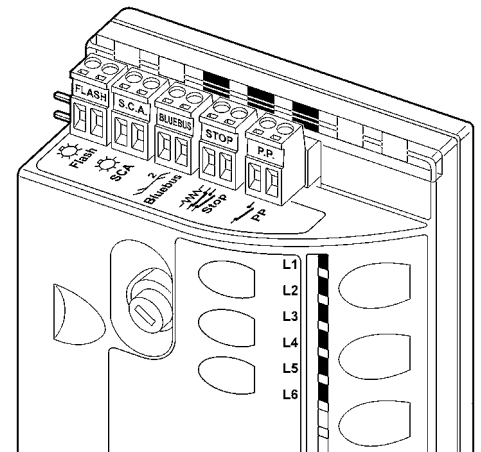

25

Tableau N°22 : led sur les bornes de la logique

Led BLUEBUS	Cause	ACTION
Éteinte	Anomalie	Vérifier si l'alimentation arrive; vérifier si les fusibles sont intervenus; si c'est le cas, vérifier la cause de la panne et remplacer les fusibles par d'autres ayant les mêmes caractéristiques
Allumée	Anomalie grave	Il y a une anomalie grave; essayer d'éteindre la logique pendant quelques secondes; si l'état persiste, il y a une panne et il faut remplacer la carte électronique.
Un clignotement à la seconde	Tout est OK	Fonctionnement normal de la logique
2 clignotements rapides	Il y a eu une variation de l'état des entrées.	C'est normal quand il y a un changement de l'une des entrées : OPEN, STOP, intervention des photodétections ou quand on utilise l'émetteur radio
Série de clignotements séparés par une pause d'une seconde	Diverses	C'est la même signalisation que celle du clignotant Voir le Tableau N°21
Led STOP	Cause	ACTION
Éteinte	Intervention de l'entrée de STOP	Vérifier les dispositifs connectés à l'entrée de STOP
Allumée	Tout est OK	Entrée STOP active
Led P.P.	Cause	ACTION
Éteinte	Tout est OK	Entrée PP non active
Allumée	Intervention de l'entrée de PP	C'est normal si le dispositif connecté à l'entrée PP est effectivement actif

Tableau N°23: led sur les touches de la logique

Led 1	Description
Éteinte	Durant le fonctionnement normal elle indique fonction "Fermeture automatique" non active
Allumée	Durant le fonctionnement normal elle indique fonction "Fermeture automatique" active
Clignote	<ul style="list-style-type: none"> • Programmation des fonctions en cours • Si elle clignote en même temps que L2 cela signifie qu'il faut effectuer la reconnaissance des dispositifs (voir paragraphe "4.3 Reconnaissance des dispositifs").
Led L2	Description
Éteinte	Durant le fonctionnement normal elle indique fonction "Refermeture immédiate près passage devant cellule" non active
Allumée	Durant le fonctionnement normal elle indique fonction "Refermeture immédiate après passage devant cellule" active
Clignote	<ul style="list-style-type: none"> • Programmation des fonctions en cours • Si elle clignote en même temps que L1 cela signifie qu'il faut effectuer la reconnaissance des dispositifs (voir paragraphe "4.3 Reconnaissance des dispositifs").
Led L3	Description
Éteinte	Durant le fonctionnement normal elle indique fonction "Ferme toujours" non active
Allumée	Durant le fonctionnement normal elle indique fonction "Ferme toujours" active
Clignote	<ul style="list-style-type: none"> • Programmation des fonctions en cours • Si elle clignote en même temps que L4 cela signifie qu'il faut effectuer la reconnaissance de la longueur du portail (voir paragraphe "4.4 Reconnaissance de la longueur du portail").
Led L4	Description
Éteinte	Durant le fonctionnement normal elle indique fonction "Stand-By" non active.
Allumée	Durant le fonctionnement normal elle indique fonction "Stand-By" active.
Clignote	<ul style="list-style-type: none"> • Programmation des fonctions en cours • Si elle clignote en même temps que L3 cela signifie qu'il faut effectuer la reconnaissance de la longueur du portail (voir paragraphe "4.4 Reconnaissance de la longueur du portail").
Led L5	Description
Éteinte	Durant le fonctionnement normal elle indique fonction "Démarrage" non active.
Allumée	Durant le fonctionnement normal elle indique fonction "Démarrage" active.
Clignote	Programmation des fonctions en cours
Led L6	Description
Éteinte	Durant le fonctionnement normal elle indique fonction "Préclignotement" non active.
Allumée	Durant le fonctionnement normal elle indique fonction "Préclignotement" active.
Clignote	Programmation des fonctions en cours

7.8) Accessoires

ROBUS350 peut être équipé des accessoires en option suivants :

- PS124 Batterie tampon 24 V - 1,2 Ah avec chargeur de batterie incorporé

Consulter le catalogue des produits Nice S.p.a. pour la liste complète et à jour des accessoires.

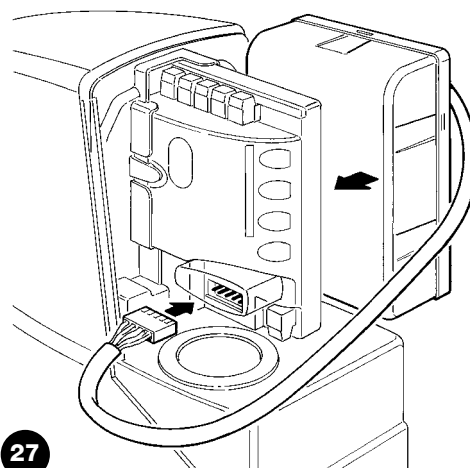
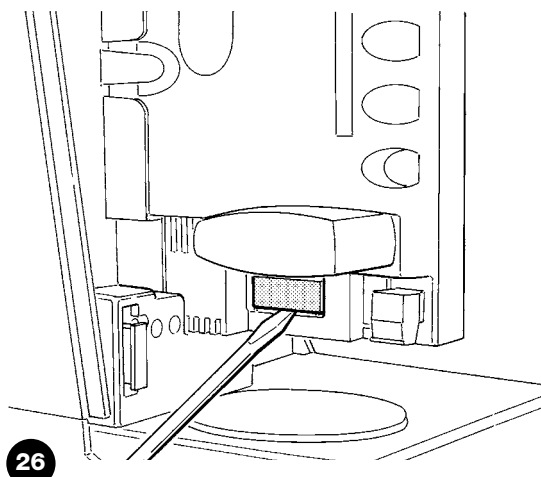

8) Caractéristiques techniques

Dans le but d'améliorer ses produits, Nice S.p.a. se réserve le droit de modifier les caractéristiques techniques à tout moment et sans préavis, en garantissant dans tous les cas le bon fonctionnement et le type d'utilisation prévus.

N.B. : toutes les caractéristiques techniques se réfèrent à la température de 20°C (±5°C)

Caractéristiques techniques: ROBUS350	
Typologie	Opérateur électromécanique pour le mouvement automatique de portails coulissants pour usage résidentiel avec logique électronique de commande incorporée
Pignon	Z: 15; Module: 4; Pas: 12,6 mm; Diamètre primitif : 60 mm
Couple maximum au démarrage	18 Nm; correspondant à la capacité de mettre en mouvement un portail avec friction statique jusqu'à 600 N
Couple nominal	10 Nm; correspond à la capacité de maintenir en mouvement un portail avec friction dynamique jusqu'à 333 N
Vitesse au couple nominal	0,18m/s
Vitesse à vide	0,34m/s
Fréquence maximum des cycles de fonctionnement	50 cycles/jour (la logique limite les cycles au maximum prévu dans les tableaux N°1 et N°2)
Temps maximum de fonctionnement continu	10 minutes (la logique limite le fonctionnement continu au maximum prévu dans les tableaux N°1 et N°2)
Limites d'utilisation	Généralement ROBUS350 est en mesure d'automatiser des portails d'un poids allant jusqu'à 350 kg ou d'une longueur allant jusqu'à 15 m et suivant les limites prévues dans les tableaux N°1 et N°2.
Alimentation ROBUS350	230Vac (+10% +15%) 50/60Hz.
Alimentation ROBUS350/V1	120Vac (+10% +15%) 50/60Hz.
Puissance maximum absorbée	250VA
Classe d'isolement	1 (la mise à la terre est nécessaire)
Alimentation de secours	Avec accessoire en option PS124
Sortie clignotant	1 clignotant LUCYB (Ampoule 12 V, 21 W)
Sortie BLUEBUS	Une sortie avec charge maximum de 15 unités BlueBus
Entrée STOP	Pour contacts normalement fermés, normalement ouverts ou à résistance constante 8,2 K Ω ; en auto-apprentissage (une variation par rapport à l'état mémorisé provoque la commande "STOP")
Entrée PP	Pour contacts normalement ouverts (la fermeture du contact provoque la commande P.P.)
Entrée ANTENNE Radio	52 Ω pour câble type RG58 ou similaires
Fonctions programmables	6 fonctions de type ON-OFF et 6 fonctions réglables (voir tableaux N° 12 et N° 14)
Fonctions en auto-apprentissage	Auto-apprentissage des dispositifs connectés à la sortie BlueBUS Auto-apprentissage du type de dispositif de "STOP"(contact NO, NF ou résistance 8,2K) Auto-apprentissage de la longueur du portail et calcul des points de ralentissement et ouverture partielle
Température de fonctionnement	-20°C ÷ 50°C
Utilisation en atmosphère particulièrement acide ou saline ou potentiellement explosive	Non
Indice de protection	IP 44
Dimensions et poids	330 x 195 h 227; 8Kg

Caractéristiques techniques	récepteur radio: SMXI	récepteur radio: SMXIS
Typologie	Récepteur à 4 canaux par radiocommande	
Fréquence	433.92MHz	
Codage	Numérique Rolling code à 52 Bit, type FLOR	Numérique Rolling code à 64 Bit, type SMILO
Compatibilité émetteurs	FLOR, VERY VR; seulement pour groupe homogène : ERGO, PLANO, PLANOTIME	SMILO
Émetteurs mémorisables	Jusqu'à 256 s'ils sont mémorisés en Mode I	
Impédance d'entrée	52 Ω	
Sensibilité	supérieure à 0,5 μ V	
Portée des émetteurs	De 100 à 150 m, cette distance peut varier en présence d'obstacles et de parasites électromagnétiques et elle est influencée par la position de l'antenne réceptrice	
Sorties	4 (sur connecteur SM)	
Température de fonctionnement	-10°C ÷ 55°C	

Caractéristiques techniques	émetteur : FLO2R-S	émetteur : SM2
Typologie	Émetteur à 2 canaux par radiocommande	
Fréquence	433.92MHz	
Codage	Numérique Rolling code à 52 Bit, type FLOR	Numérique Rolling code à 64 Bit, type SMILO
Touches	2	
Alimentation	12 Vcc avec pile type 23A	
Absorption	25mA	
Durée de la pile	1 an, estimée sur une base de 10 commandes/jour d'une durée d'1 s à 20°C (aux basses température l'efficacité de la pile diminue)	
Puissance irradiée	100 μ W	
Dimensions et poids	72 x 40 h 18mm / 30g	Diamètre 48 h 14 mm / 18 g
Indice de protection	IP 40 (utilisation à l'intérieur ou dans des milieux protégés)	
Température de fonctionnement	-40°C ÷ 85°C	

Félicitations pour avoir choisi un produit Nice pour votre automatisation ! Nice S.p.A. produit des composants pour l'automatisme de portails, portes, rideaux métalliques, volets roulants et stores : opérateurs, logiques de commande, radiocommandes, clignotants, photocellules et accessoires. Nice n'utilise que des matériaux et des usinages de qualité et par vocation, elle recherche des solutions innovantes qui simplifient au maximum l'utilisation de ses appareils, très soignés sur le plan de la technique, de l'esthétique et de l'ergonomie : dans la vaste gamme Nice, votre installateur aura choisi sans aucun doute le produit le plus adapté à vos exigences. Nice n'est toutefois pas le producteur de votre automatisme qui est en effet le résultat d'un travail d'analyse, évaluation, choix des matériaux et réalisation de l'installation, exécuté par votre installateur de confiance. Chaque automatisme est unique et seul votre installateur possède l'expérience et la compétence professionnelle nécessaires pour réaliser une installation répondant à vos exigences, sûre et fiable dans le temps et surtout, exécutée dans les règles de l'art et conforme par conséquent aux normes en vigueur. Une installation d'automatisation est une belle commodité ainsi qu'un système de sécurité valable; avec quelques attentions très simples, elle est destinée à durer dans le temps. Même si l'automatisme en votre possession satisfait le niveau de sécurité requis par les normes, cela n'exclut pas la persistance d'un "risque résiduel", c'est-à-dire la possibilité de situations de danger dues généralement à une utilisation inconsciente, voire erronée. C'est la raison pour laquelle nous désirons vous donner quelques conseils sur les comportements à adopter pour éviter tout inconvénient :

• **Avant d'utiliser** pour la première fois l'automatisme, faites-vous expliquer par l'installateur l'origine des risques résiduels et consacrez quelques minutes à la lecture du **manuel d'instructions et d'avertissements pour l'utilisateur** qui vous est remis par l'installateur. Conservez le manuel pour pouvoir le consulter pour n'importe quel doute futur et remettez-le à tout nouveau propriétaire de l'automatisme

• **Votre automatisme est un équipement qui exécute fidèlement vos commandes;** une utilisation inconsciente et incorrecte peut le rendre dangereux : ne commandez pas le mouvement de l'automatisme si des personnes, des animaux ou des objets se trouvent dans son rayon d'action.

• **Enfants :** une installation d'automatisation garantit un degré de sécurité élevé en empêchant avec ses systèmes de détection le mouvement en présence de personnes ou d'objets et en garantissant une activation toujours prévisible et sûre. Il est prudent toutefois d'éviter de laisser jouer les enfants à proximité de l'automatisme et pour éviter les activations involontaires, de ne pas laisser à leur portée les émetteurs qui commandent la manœuvre : **ce n'est pas un jeu!**

• **Anomalies :** si vous notez une anomalie quelconque dans le fonctionnement de l'automatisme, coupez l'alimentation électrique de l'installation et procédez au débrayage manuel. Ne tentez jamais de le réparer vous-même mais demandez l'intervention de votre installateur de confiance : dans l'intervalle, l'installation peut fonctionner comme un système non automatisé, après avoir débrayé l'opérateur suivant les indications données plus loin.

• **Maintenance :** comme toutes les machines, votre automatisme a besoin d'une maintenance périodique pour pouvoir fonctionner le plus longtemps possible et en toute sécurité. Établissez avec votre installateur un plan de maintenance périodique programmée; Nice conseille une intervention tous les 6 mois pour une utilisation domestique normale mais celle période peut varier en fonction de l'intensité d'utilisation. Toute intervention de contrôle, maintenance ou réparation doit être exécutée exclusivement par du personnel qualifié.

• Même si vous estimez en être capable, ne modifiez pas l'installation et les paramètres de programmation et de réglage de l'automatisme : la responsabilité en incombe à votre installateur.

• L'essai de fonctionnement final, les maintenances périodiques et les éventuelles réparations doivent être documentés par la personne qui s'en charge et les documents doivent être conservés par le propriétaire de l'installation.

Les seules interventions que l'utilisateur peut et doit effectuer périodiquement sont le nettoyage des verres des photocellules et l'élimination des feuilles et des cailloux qui pourraient bloquer l'automatisme. Pour empêcher que quelqu'un puisse actionner le portail, avant de continuer, n'oubliez pas de débrayer l'automatisme (comme nous l'avons décrit) et d'utiliser pour le nettoyage uniquement un chiffon légèrement imbibé d'eau.

• **Mise au rebut.** À la fin de la vie de l'automatisme, assurez-vous que le démantèlement est effectué par du personnel qualifié et que les matériaux sont recyclés ou mis au rebut en respectant les normes locales en vigueur.

• **En cas de ruptures ou absence d'alimentation électrique.** En attendant l'intervention de votre installateur (ou le retour du courant si l'installation est dépourvue de batterie tampon), l'installation peut être actionnée comme n'importe quel autre système non automatisé. Pour cela, il faut effectuer le débrayage manuel : cette opération, qui est la seule pouvant être effectuée par l'utilisateur de l'automatisme), a fait l'objet d'une étude particulière de la part de Nice pour vous assurer toujours une utilisation extrêmement simple et aisée, sans aucun outil ou effort physique.



Débrayage et mouvement manuel: avant d'effectuer cette opération, faire attention au fait que le débrayage ne peut être fait que lorsque le portail est à l'arrêt.

1 Faire coulisser le petit disque qui couvre la serrure

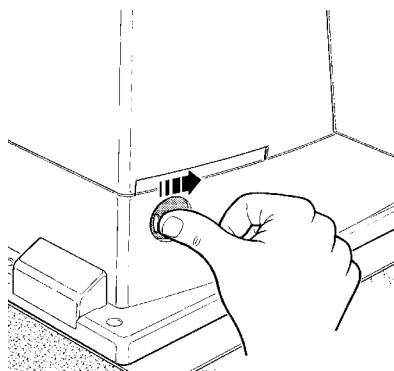

2 Introduire la clé et la tourner dans le sens des aiguilles d'une montre

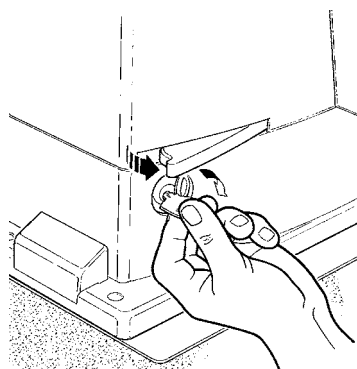

3 Tirer la poignée de débrayage

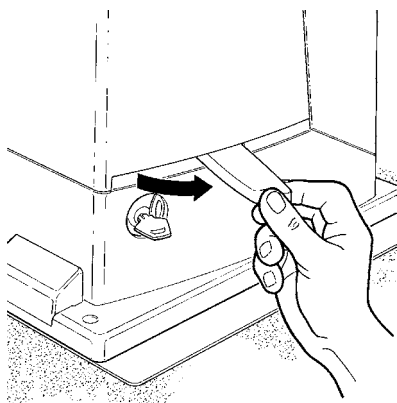

4 Déplacer le portail à la main

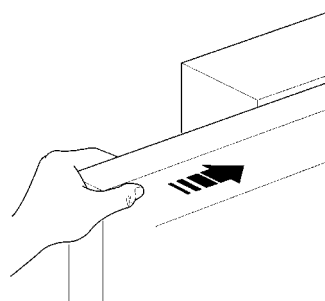

Pour bloquer : effectuer les mêmes opérations dans le sens contraire

Commande avec sécurités hors service : Si les dispositifs de sécurité ne fonctionnent pas correctement ou sont hors service, on peut quand même commander le portail

- Actionner la commande du portail (avec la télécommande ou le sélecteur à clé). Si les sécurités donnent leur accord le portail s'ouvrira normalement, autrement : le clignotant émet quelques clignotements mais la manœuvre ne démarre pas (le nombre de clignotements dépend du motif pour lequel la manœuvre ne démarre pas).
- Maintenant, dans les 3 secondes, il faut **actionner** de nouveau la **commande** et la maintenir active
- Au bout d'environ 2 s le mouvement du portail commencera en mode "homme mort", c'est-à-dire que tant que la commande est maintenue, le portail continue sa manœuvre; dès que la commande est relâchée, le portail s'arrête.

⚠ Avec les sécurités hors service, il faut faire réparer au plus tôt l'automatisme.

Remplacement de la pile de l'émetteur: si votre installation est munie d'une radiocommande qui au

bout d'une certaine période présente des problèmes de fonctionnement ou ne fonctionne plus du tout, cela pourrait dépendre tout simplement du fait que la pile est usagée (suivant l'intensité d'utilisation, il peut s'écouler plusieurs mois jusqu'à plus d'un an). Vous pouvez vérifier cet état de chose si le voyant de confirmation de la transmission est faible, s'il ne s'allume plus du tout ou s'il ne s'allume qu'un bref instant. Avant de vous adresser à l'installateur, essayez de remplacer la pile en utilisant celle d'un autre émetteur qui fonctionne encore: si cette intervention remédie au problème, il vous suffit de remplacer la pile usagée par une neuve du même type.

Les piles contiennent des substances polluantes: ne pas les jeter à la poubelle mais suivre les règles de tri sélectif prévues par les réglementations locales.

Êtes-vous satisfait ? Si vous désirez équiper votre maison d'un nouvel automatisme, adressez-vous au même installateur et à Nice. Vous serez sûr de bénéficier ainsi, en plus du conseil d'un spécialiste et des produits les plus évolués du marché, également du meilleur fonctionnement et de la compatibilité parfaite des différents automatismes installés.

Nous vous remercions d'avoir lu ces recommandations et nous espérons que votre nouvelle installation vous donnera entière satisfaction: pour tout besoin présent ou futur, adressez-vous en toute confiance à votre installateur.



Dichiarazione di conformità Declaration of Conformity

secondo Direttiva 98/37/EC, Allegato II, parte B (dichiarazione CE di conformità del fabbricante)
according to Directive 98/37/EC, Annex II, part B (CE declaration of conformity by manufacturer)

Numero 183/ROBUS350 Revisione: 0
Number Revision

Il sottoscritto Lauro Buoro in qualità di Amministratore Delegato, dichiara sotto la propria responsabilità che il prodotto
The undersigned Lauro Buoro, managing director, declares under his sole responsibility that the following product:

Nome produttore: NICE s.p.a.
Manufacturer's name

Indirizzo Via Pezza Alta 13, 31046 Z.I. Rustignè, Oderzo (TV) Italia
Address

Tipo Motoriduttore elettromeccanico "ROBUS350" con centrale incorporata
Type "ROBUS350" electromechanical gearmotor with incorporated control unit

Modello RB350
Model

Accessori: Ricevente radio mod. SMXI; batteria di emergenza PS124
Accessories SMXI radio receiver; PS124 emergency battery

Risulta conforme a quanto previsto dalle seguenti direttive comunitarie:
Satisfies the essential requirements of the following Directives

98/37/CE (ex 89/392/CEE) DIRETTIVA 98/37/CE DEL PARLAMENTO EUROPEO E DEL CONSIGLIO del 22 giugno 1998 concernente il ravvicinamento delle legislazioni degli Stati membri relative alle macchine
98/37/CE (ex 89/392/EEC) DIRECTIVE 98/37/EC OF THE EUROPEAN PARLIAMENT AND OF THE COUNCIL of June 22, 1998, for the harmonisation of the legislations of member States regarding machines

73/23/CEE DIRETTIVA 73/23/CEE DEL CONSIGLIO del 19 febbraio 1973 concernente il ravvicinamento delle legislazioni degli Stati membri relative al materiale elettrico destinato ad essere adoperato entro taluni limiti di tensione
73/23/EEC DIRECTIVE 73/23/EEC OF THE COUNCIL of February 19, 1973 for the harmonisation of the legislations of member States regarding electrical equipment designed to be used within certain voltage limits

89/336/CEE DIRETTIVA 89/336/CEE DEL CONSIGLIO del 3 maggio 1989, per il ravvicinamento delle legislazioni degli Stati membri relative alla compatibilità elettromagnetica
89/336/EEC DIRECTIVE 89/336/EEC OF THE COUNCIL of May 3, 1989, for the harmonisation of the legislations of member States regarding electromagnetic compatibility

Inoltre dichiara che non è consentita la messa in servizio del prodotto sopra indicato finché la macchina, in cui il prodotto è incorporato, non sia stata identificata e dichiarata conforme alla direttiva 98/37/CE
The undersigned declares moreover that the components described above may not be put into service before the machine in which they are incorporated has been identified and declared to comply with the provisions of Directive 98/37/EC.

Il prodotto sopra indicato si intende parte integrante di una delle configurazioni di installazione tipiche, come riportato nei nostri cataloghi generali
This product is considered to be an integral part of one of the typical installation configurations, as shown in our general catalogues.

Oderzo, 19 Marzo 2004
Oderzo, 19th March 2004

Amministratore Delegato
Managing Director
Lauro Buoro



COMPANY
WITH QUALITY SYSTEM
CERTIFIED BY DNV
=ISO 9001/2000=

 **Nice SpA**
Oderzo TV Italia
Tel. +39.0422.85.38.38
Fax +39.0422.85.35.85
info@niceforyou.com

 **Nice Padova**
Sarmeola di Rubano PD Italia
Tel. +39.049.89.78.93.2
Fax +39.049.89.73.85.2
info.pd@niceforyou.com

 **Nice Roma**
Roma Italia
Tel. +39.06.72.67.17.61
Fax +39.06.72.67.55.20
info.roma@niceforyou.com

 **Nice France**
Buchelay
Tel. +33.(0)1.30.33.95.95
Fax +33.(0)1.30.33.95.96
info@nicefrance.fr

 **Nice Rhône-Alpes**
Decines Charpieu France
Tel. +33.(0)4.78.26.56.53
Fax +33.(0)4.78.26.57.53
info.lyon@nicefrance.fr

 **Nice France Sud**
Aubagne France
Tel. +33.(0)4.42.62.42.52
Fax +33.(0)4.42.62.42.50
info.marseille@nicefrance.fr

 **Nice Belgium**
Leuven (Heverlee)
Tel. +32.(0)16.38.69.00
Fax +32.(0)16.38.69.01
info@nicebelgium.be

 **Nice España Madrid**
Tel. +34.9.16.16.33.00
Fax +34.9.16.16.30.10

 **Nice España Barcelona**
Tel. +34.9.35.88.34.32
Fax +34.9.35.88.42.49

 **Nice Polska**
Pruszków
Tel. +48.22.728.33.22
Fax +48.22.728.25.10
info@nice.com.pl

 **Nice China**
Shanghai
Tel. +86.21.525.706.34
Fax +86.21.621.929.88
info@niceforyou.com.cn

www.niceforyou.com

 **Nice Gate** is the doors and gate automation division of Nice

 **Nice Screen** is the rolling shutters and awnings automation division of Nice

POP

Table des matières:		page			page
1	Description du produit	14	3	Manceuvre manuelle ou débrayage	15
2	Installation	14	4	Essai et mise en service	16
2.1	Contrôles préliminaires	14	4.1	Essai	16
2.2	Installation typique	14	5	Maintenance	16
2.3	Fixation	14	5.1	Mise au rebut	16
2.4	Fixation de la patte de fixation du moteur au pilier	15	6	Caractéristiques techniques	16
2.5	Montage du bras droit	15	7	Accessoires	16
2.6	Fixation de l'opérateur	15		Instructions et avertissements pour l'utilisateur de l'opérateur POP	17
2.7	Montage du bras courbe et fixation de la patte réglable au battant	15			
2.8	Débrayage de l'opérateur de l'intérieur	15			
2.8.1	Débrayage de l'opérateur de l'extérieur (option)	15			
2.9	Fixation de la butée mécanique en ouverture	15			
2.10	Connexions électriques	15			
2.11	Branchement au secteur	15			
2.12	Utilisation de la batterie tampon (options)	15			

Recommandations

Il est nécessaire de lire attentivement les instructions avant de procéder à l'installation, car elles fournissent des indications importantes au sujet de la sécurité, de l'installation, de l'utilisation et de la maintenance.

Pour faciliter l'utilisation de ces instructions, nous avons tenté de respecter l'ordre dans lequel il faut exécuter les différentes phases de l'installation. Tout ce qui n'est pas expressément prévu dans ces instructions n'est pas permis. Les usages non prévus pourraient être source de dommages pour le produit et mettre en danger les personnes et les choses. NICE décline toute responsabilité pour les dommages résultant de la non-observation des règles de l'art dans la construction des portails ainsi que pour les déformations qui pourraient se vérifier durant l'emploi. Conserver ce manuel pour toute consultation future.

La conception, la fabrication des dispositifs qui composent POP et le présent manuel respectent pleinement les normes en vigueur.

Compte tenu des situations de risque qui peuvent se vérifier durant l'installation et l'utilisation de POP, il est nécessaire que l'installation soit effectuée elle aussi dans le plein respect des lois, des normes et des règlements, en particulier:

- Avant de commencer l'installation, vérifier la nécessité d'autres dispositifs ou de matériel complémentaire pouvant servir pour compléter l'automatisation avec POP suivant la situation d'utilisation spécifique.
- L'automatisme ne doit pas être utilisé avant d'avoir effectué la mise en service conformément aux indications du paragraphe: Mise en service.
- L'emballage doit être mis au rebut dans le plein respect de la réglementation locale.
- Ne pas effectuer de modifications sur aucune des parties si elles ne sont pas prévues dans le présent manuel. Des opérations de ce type entraîneront obligatoirement des problèmes de fonctionnement.

NICE décline toute responsabilité pour les dommages dérivant de produits modifiés.

- Éviter que les parties de l'automatisme puissent se trouver immergées dans l'eau ou dans d'autres substances liquides. Durant l'installation également, éviter que des liquides puissent pénétrer à l'intérieur de la logique de commande et d'autres dispositifs ouverts.
- Si des substances liquides ont pénétré à l'intérieur des dispositifs de l'automatisme, débrancher immédiatement l'alimentation électrique et s'adresser au service après-vente NICE; l'utilisation de POP dans de telles conditions peut causer des situations de danger.
- Ne tenir aucun composant de POP à proximité de sources de chaleur et ne pas l'exposer à des flammes; cela pourrait l'endommager et causer des problèmes de fonctionnement, provoquer un incendie ou des situations de danger.
- Dans le cas de longues périodes de non-utilisation, pour éviter le risque de fuites de substances nocives de la batterie en option il vaut mieux la retirer et la conserver dans un lieu sec.
- Connecter la logique de commande uniquement à une ligne d'alimentation électrique munie de mise à la terre.
- Toutes les opérations qui demandent l'ouverture des carters de POP doivent être faites avec la logique de commande déconnectée de l'alimentation électrique; si le dispositif de déconnexion n'est pas visible, accrocher un panneau: "ATTENTION MAINTENANCE EN COURS".
- Si l'intervention de disjoncteurs ou de fusibles se vérifie, avant de les réarmer, il faut identifier et éliminer la panne.
- Dans le cas de panne qui ne peut pas être résolue avec les informations données dans le présent manuel, contacter le service après-vente NICE.

1) Description du produit

POP est un opérateur pour portails battants de petites et moyennes dimensions. Il permet d'automatiser des portails ayant des battants d'une longueur max. 2m et pesant jusqu'à 200kg.

- PP7024 avec logique de commande incorporée et alimentation à 230V. (Dans la version PP7024/V1 alimentation à 120V)
- PP7724 sans logique de commande, l'opérateur PP07224 se connecte à la logique de commande de PP 7024.

2) Installation

L'installation doit être effectuée par du personnel qualifié et dans le plein respect des indications du chapitre "AVERTISSEMENTS".

2.1) Contrôles préliminaires

Nous rappelons que POP motorise un portail fonctionnant correctement et sûr et il ne peut pas résoudre des défauts causés par une installation erronée ou par une mauvaise maintenance du portail. Avant de procéder à la motorisation, vérifier que la structure est adaptée, en d'autres termes, vérifier qu'elle est conforme aux normes en vigueur. En particulier, vérifier que:

- L'emballage est intact et contient toutes les pièces indiquées sur la **fig. 1**.
 - o 1 p.ce PP7024
 - o 1 p.ce PP7224
 - o 2 p.ces Bras droit
 - o 2 p.ces Bras courbe
 - o 2 p.ces Patte de fixation moteur
 - o 1 p.ce Boîte accessoires
 - o 1 p.ce Boîte électronique "Openkit"
- Le portail ne présente pas de points de frottement aussi bien en fermeture qu'en ouverture.
- Le portail est bien équilibré, c'est-à-dire que, quelle que soit la position dans laquelle il s'arrête, il n'a pas tendance à redémarrer.
- La zone identifiée pour la fixation de l'opérateur permet une manœuvre facile et sûre.
- La zone de fixation est compatible avec l'encombrement de l'opérateur (**Fig. 2**).
- Les points de fixation des différents dispositifs sont dans des endroits à l'abri des chocs et que les surfaces sont suffisamment solides.
- Les surfaces de fixation des photocellules sont plates et permettent un alignement correct entre TX et RX.
- Il y a un espace suffisant pour la rotation du bras (**Fig. 3**).

2.2) Installation typique (Fig. 4)

1. Opérateur POP "PP7024"
2. Opérateur POP "PP7224"
3. Photocellule
4. Antenne
5. Clignotant
6. Sélecteur à clé
7. Colonne pour photocellules (option)
8. Ligne électrique d'alimentation.

2.3) Fixation (Fig. 5)

Les opérations pour la fixation des pattes sont les suivantes:

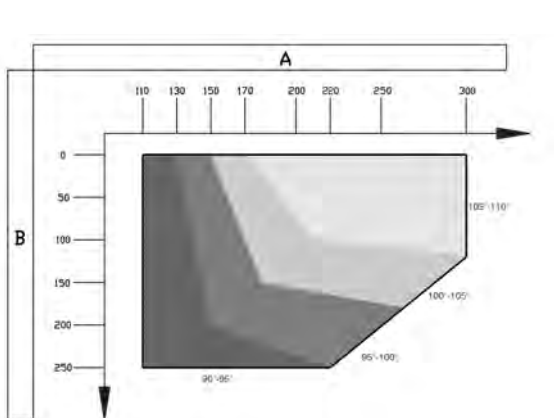

Tab. 1

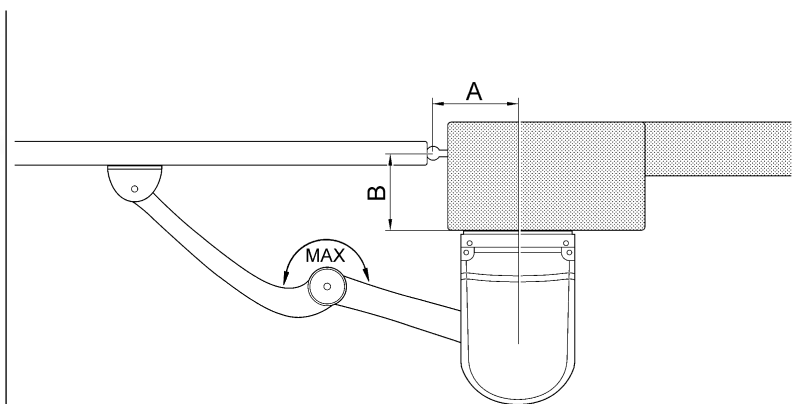

Fig. 5

1. Vérifier, suivant l'angle d'ouverture des battants, qu'il est possible de respecter les mesures indiquées dans le **Tab. 1**.
2. Mesurer sur place la valeur de "A".
3. 3. Suivant la mesure "A" et l'angle d'ouverture des battants dans le tableau, on peut trouver la valeur de "B" dans le **Tab. 1**. Par exemple, si "A" est égale à 100mm et qu'on désire une ouverture de 100° "B" devra mesurer environ 180mm.

2.4) Fixation de la patte de fixation du moteur au pilier (Fig. 6)

Elle s'effectue en utilisant vis adaptées au matériau du pilier. Fixer la patte en position horizontale.

2.5) Montage du bras droit (Fig. 7)

Le bras doit être monté avec la vis M8x55 et la rondelle grower. Faire attention à positionner le bras en le faisant sortir dans la partie avant.

2.6) Fixation de l'opérateur (Fig. 8)

L'opérateur POP doit être inséré dans la plaque en forme de C et fixé à celle-ci avec les vis M6x100 et les écrous fournis

2.7) Montage du bras courbe et fixation de la patte réglable au battant (Fig. 9)

En utilisant les goujons fournis et les anneaux de sécurité correspondants, fixer le bras courbe au bras droit et la patte de fixation du battant au bras courbe.

Fixer la patte de fixation du battant au portail, au point le plus éloigné possible de la colonne en allongeant au maximum les bras (Fig. 5). La patte est fixée au portail au moyen d'une soudure ou en utilisant des vis adaptées au matériau du battant.

2.8) Débrayage de l'opérateur de l'intérieur (Fig. 10)

Il est effectué en deux phases:

A: soulever la petite porte

B: introduire la clé de débrayage (fournie) et la tourner dans le sens des aiguilles d'une montre jusqu'à son arrêt.

2.8.1) Débrayage de l'opérateur de l'extérieur (Fig. 11) (option)

Le montage du système de débrayage est effectué en six phases:

A: Détacher le couvercle en plastique (1)

B: Visser le petit pivot (3) sur l'arbre de débrayage (2)

C: Visser le tendeur de câble (4) dans le trou (5) prévu à cet effet.

D: Fixer le ressort (6) au pivot (3) et au point de fixation prévu dans

la coque.

E: Faire coulisser le câble de débrayage (7) à l'intérieur des trous du pivot (3) et du tendeur de câble (4).

F: Remettre le couvercle en plastique (1) dans sa position originale.

2.9) Fixation de la butée mécanique en ouverture (Fig. 12)

Débloquer le motoréducteur

A: Tourner la porte dans la position désirée de " grille ouverte ". Ensuite placer le fin de course en butée avec le bras droit et le fixer avec

les deux vis M6x20.

B: Dévisser la vis qui fixe le bras droit au motoréducteur et introduire le couvercle de protection. Revisser la vis enlevée.

2.10) Connexions électriques

Pour les connexions électriques, voir la notice d'instructions de la logique de commande POA1.

2.11) Branchement au secteur (Fig. 13)

Sur PP7024: connecter le câble d'alimentation (230 V) directement sur la borne porte-fusible.

Sur PP7224: connecter le câble qui provient de la logique de commande du PP7024 sur la borne mammut.

2.12) Utilisation de la batterie tampon (Fig. 14) (options)

POP est muni d'un logement pour la batterie tampon (options). Rompre la partie prépercée du coffret de la logique de commande et connecter cette dernière aux batteries.

3) Manœuvre manuelle ou débrayage

L'opération manuelle (Fig. 10) doit être utilisée en cas de panne de courant ou d'anomalie de l'installation.

La manœuvre manuelle permet une course libre de l'opérateur seulement s'il est monté correctement et avec les accessoires originaux.

4) Essai et mise en service

Il s'agit des phases les plus importantes dans la réalisation de l'automatisation afin de garantir la sécurité maximum. L'essai peut être utilisé également comme vérification périodique des dispositifs qui composent l'automatisme. L'essai de toute l'installation doit être effectuée par du personnel qualifié et expérimenté qui devra se char-

ger d'établir les essais prévus en fonction des risques présents et de vérifier le respect de ce qui est prévu par les lois, les normes et réglementations et en particulier, toutes les conditions de la norme EN12445 qui détermine les méthodes d'essai pour la vérification des automatismes pour portails.

4,1) Essai

1. Vérifier que les consignes du chapitre "AVERTISSEMENTS" ont été rigoureusement respectées.
2. Effectuer les essais de fermeture et d'ouverture du portail et vérifier que le mouvement du battant correspond à la manœuvre prévue. Il est bon d'effectuer différents essais pour évaluer la fluidité du mouvement et les éventuels défauts de montage ou de réglage ainsi que la présence de points de friction particuliers.
3. Vérifier un par un le fonctionnement correct de tous les dispositifs de sécurité présents dans l'installation.
4. Effectuer la mesure de la force d'impact suivant les prescriptions de la norme EN 12445 et éventuellement si le contrôle de la "force moteur" est utilisé comme auxiliaire du système pour la réduction de la force d'impact, essayer et trouver le réglage qui donne les meilleurs résultats.

5) Maintenance

La maintenance doit être effectuée dans le plein respect des consignes de sécurité du présent manuel et suivant les prescriptions des lois et normes en vigueur. POP n'a pas besoin de maintenance particulière; vérifier toutefois périodiquement, au moins tous les six

mois, le parfait fonctionnement de tous les dispositifs. Pour cela, effectuer tous les essais et les contrôles prévus au paragraphe 4.1 "Essai". Si d'autres dispositifs sont présents, suivre ce qui est prévu dans le plan de maintenance respectif.

5.1) Mise au rebut

POP est constitué de différents types de matériaux dont certains peuvent être recyclés (aluminium, plastique, câbles électriques), d'autres devront être mis au rebut (cartes avec les composants électroniques).

⚠ ATTENTION: certains composants électroniques pourraient contenir des substances polluantes, ne pas les abandonner dans la nature. Informez-vous sur les systèmes de recyclage ou de mise au rebut en respectant les normes locales en vigueur.

1. Débrancher l'automatisme du secteur électrique.
2. Démonter tous les dispositifs et accessoires, suivant la procédure inverse à celle qui est décrite dans le chapitre 2 "Installation".
3. Enlever la carte électronique.
4. Trier et confier les composants électriques et recyclables à des sociétés spécialisées dans leur récupération et leur recyclage.
5. Déposer les structures restantes dans une déchetterie.

6) Caractéristiques techniques

		PP7024	PP7024/V1	PP7224*
Alimentation	Vca/Hz	230/50	120/50-60	/
	Vcc	/	/	24
Courant max.	A	~1	~2	3
Puissance moteur	W		75	
Couple	Nm		180	
Temps d'ouverture	s		10	
Température de fonctionnement	°C		-20°÷50°	
Indice de protection			IP 44	
Cycle de travail			30%	
Classe d'isolement			1	B

* Version sans logique de commande

7) Accessoires

KIO - Sélecteur à clé avec débrayage par câble

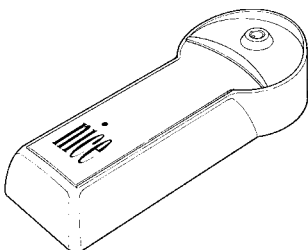



POP

Instructions et avertissements pour l'utilisateur de l'opérateur POP

Félicitations pour avoir choisi un produit Nice pour votre automatisation !

Nice S.p.a. produit des composants pour l'automatisme de portails, portes, rideaux métalliques, volets roulants et stores: opérateurs, logiques de commande, radiocommandes, clignotants, photocellules et accessoires. Nice n'utilise que des matériaux et des usinages de qualité et par vocation, elle recherche des solutions innovantes qui simplifient au maximum l'utilisation de ses appareils, très soignés sur le plan de la technique, de l'esthétique et de l'ergonomie: dans la vaste gamme Nice, votre installateur aura choisi sans aucun doute le produit le plus adapté à vos exigences.

Nice n'est toutefois pas le producteur de votre automatisme qui est en effet le résultat d'un travail d'analyse, évaluation, choix des matériaux et réalisation de l'installation, exécuté par votre installateur de confiance. Chaque automatisme est unique et seul votre installateur possède l'expérience et la compétence professionnelle nécessaires pour réaliser une installation répondant à vos exigences, sûre et fiable dans le temps et surtout, exécutée dans les règles de l'art et conforme par conséquent aux normes en vigueur.

Une installation d'automatisation est une belle commodité ainsi qu'un système de sécurité valable; avec quelques attentions très simples, elle est destinée à durer dans le temps. Même si l'automatisme en votre possession satisfait le niveau de sécurité requis par les normes, cela n'exclut pas la persistance d'un "risque résiduel", c'est-à-dire la possibilité de situations de danger dues généralement à une utilisation inconsciente, voire erronée. C'est la raison pour laquelle nous désirons vous donner quelques conseils sur les comportements à adopter pour éviter tout inconvénient:

- **Avant d'utiliser pour la première fois l'automatisme**, faites-vous expliquer par l'installateur l'origine des risques résiduels et consacrez quelques minutes à la lecture du **manuel d'instructions et d'avertissements pour l'utilisateur** qui vous est remis par l'installateur. Conservez le manuel pour pouvoir le consulter pour n'importe quel doute futur et remettez-le à tout nouveau propriétaire de l'automatisme.
- **Votre automatisme est un équipement qui exécute fidèlement vos commandes**; une utilisation inconsciente et incorrecte peut le rendre dangereux: ne commandez pas le mouvement de l'automatisme si des personnes, des animaux ou des objets se trouvent dans son rayon d'action.
- **Enfants**: une installation d'automatisation garantit un degré de sécu-

rité élevé en empêchant avec ses systèmes de détection le mouvement en présence de personnes ou d'objets et en garantissant une activation toujours prévisible et sûre. Il est prudent toutefois d'éviter de laisser jouer les enfants à proximité de l'automatisme et pour éviter les activations involontaires, de ne pas laisser à leur portée les émetteurs qui commandent la manœuvre: **ce n'est pas un jeu!**

- **Anomalies:** si vous notez une anomalie quelconque dans le fonctionnement de l'automatisme, coupez l'alimentation électrique de l'installation et procédez au débrayage manuel. Ne tentez jamais de le réparer vous-même mais demandez l'intervention de votre installateur de confiance: dans l'intervalle, l'installation peut fonctionner comme un système non automatisé, après avoir débrayé l'opérateur suivant les indications données plus loin.
- **Maintenance:** comme toutes les machines, votre automatisme a besoin d'une maintenance périodique pour pouvoir fonctionner le plus longtemps possible et en toute sécurité. Établissez avec votre installateur un plan de maintenance périodique programmée; Nice conseille une intervention tous les 6 mois pour une utilisation domestique normale mais celle période peut varier en fonction de l'intensité d'utilisation. Toute intervention de contrôle, maintenance ou réparation doit être exécutée exclusivement par du personnel qualifié.

- Même si vous estimez en être capable, ne modifiez pas l'installation et les paramètres de programmation et de réglage de l'automatisme: la responsabilité en incombe à votre installateur.
- L'essai de fonctionnement final, les maintenances périodiques et les éventuelles réparations doivent être documentés par la personne qui s'en charge et les documents doivent être conservés par le propriétaire de l'installation.
- **Mise au rebut.** À la fin de la vie de l'automatisme, assurez-vous que le démantèlement est effectué par du personnel qualifié et que les matériaux sont recyclés ou mis au rebut en respectant les normes locales en vigueur.
- **En cas de ruptures ou absence d'alimentation électrique.** En attendant l'intervention de votre installateur (ou le retour du courant si l'installation est dépourvue de batterie tampon), l'installation peut être actionnée comme n'importe quel autre système non automatisé. Pour cela, il faut effectuer le débrayage manuel: cette opération, qui est la seule pouvant être effectuée par l'utilisateur de l'automatisme, a fait l'objet d'une étude particulière de la part de Nice pour vous assurer toujours une utilisation extrêmement simple et aisée, sans aucun outil ou effort physique.

Débrayage de l'opérateur de l'intérieur

1. soulever la petite porte
2. introduire la clé de débrayage (fournie) et la tourner dans le sens des aiguilles d'une montre jusqu'à son arrêt.

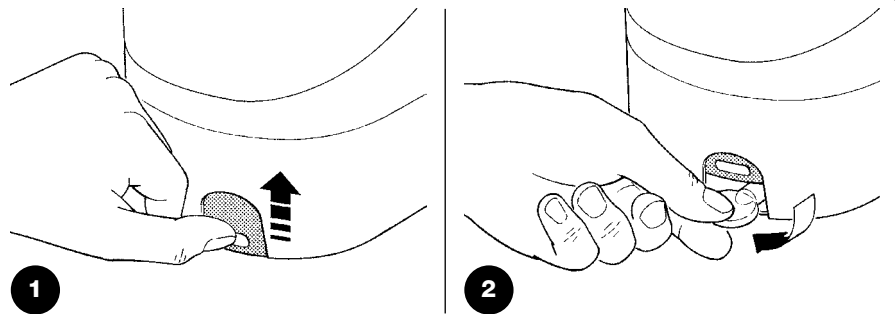

Débrayage de l'opérateur de l'extérieur (option)

- Détacher le couvercle en plastique (1)
- Visser le petit pivot (3) sur l'arbre de débrayage (2)
- Visser le tendeur de câble (4) dans le trou (5) prévu à cet effet.
- Fixer le ressort (6) au pivot (3) et au point de fixation prévu dans la coque.
- Faire coulisser le câble de débrayage (7) à l'intérieur des trous du pivot (3) et du tendeur de câble (4).
- Remettre le couvercle en plastique (1) dans sa position originale.

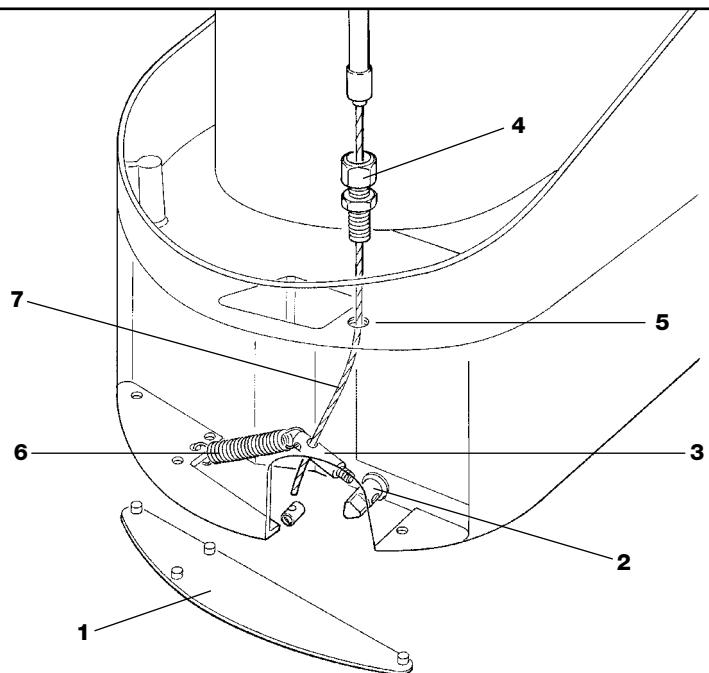

Important: si votre installation est munie d'une radiocommande qui au bout d'une certaine période présente des problèmes de fonctionnement ou ne fonctionne plus du tout, cela pourrait dépendre tout simplement du fait que la pile est usagée (suivant le type de pile, il peut s'écouler plusieurs mois jusqu'à deux ou trois ans). Vous pouvez vérifier cet état de chose si le voyant de confirmation de la transmission est faible, s'il ne s'allume plus du tout ou s'il ne s'allume qu'un bref instant. Avant de vous adresser à l'installateur, essayez de remplacer la pile en utilisant celle d'un autre émetteur qui fonctionne encore: si cette intervention remédie au problème, il vous suffit de remplacer la pile usagée par une neuve du même type.

Êtes-vous satisfait? Si vous désirez équiper votre maison d'un nouvel automatisme, adressez-vous au même installateur et à Nice. Vous serez sûr de bénéficier ainsi, en plus du conseil d'un spécialiste et des produits les plus évolués du marché, également du meilleur fonctionnement et de la compatibilité parfaite des différents automatismes installés.

Nous vous remercions d'avoir lu ces recommandations et nous espérons que votre nouvelle installation vous donnera entière satisfaction: pour tout besoin présent ou futur, adressez-vous en toute confiance à votre installateur.

Dichiarazione CE di conformità / EC declaration of conformity

(secondo Direttiva 98/37/EC, Allegato II, parte B) (according to 98/37/EC Directive, Enclosure II, part B)

Numero / Number: 172/997224 Data / Date: 02/2003

Revisione / Revision: 0

Il sottoscritto Lauro Buoro, Amministratore Delegato, dichiara che il prodotto

The undersigned Lauro Buoro, General Manager of the following producer, declares that the product

Nome produttore / Producer name: NICE S.p.a.
Indirizzo / Address: Via Pezza Alta 13, 31046 Z.I. Rustignè - ODERZO - ITALY
Tipo / Type: Motoriduttore elettromeccanico / *Electromechanical gearmotor*
Modello / Model: PP7224
Accessori / Accessories: Nessun accessorio / No accessory

Risulta conforme a quanto previsto dalle seguenti direttive comunitarie / Complies with the following community directives

Riferimento n°	Titolo
Reference n°	Title
98/37/CE (EX 89/392/CEE)	DIRETTIVA MACCHINE / <i>Machinery Directive</i>
89/336/CEE	DIRETTIVA COMPATIBILITA' ELETTROMAGNETICA (EMC) / <i>EMC Electromagnetic Compatibility Directive</i>

Risulta conforme a quanto previsto dalle seguenti Norme armonizzate / Complies with the following Harmonised standards

Riferimento n°	Edizione	Titolo	Livello di valutazione	Classe
Reference n°	Issue	Title	Estimate level	Class
EN55022	09/1998	Caratteristiche di radiodisturbo. Limiti e metodi di misura <i>Information technology equipment - Radio disturbance characteristics. Limits and methods of measurement</i>		B

Risulta conforme a quanto previsto dalle altre norme e/o specifiche tecniche di prodotto / Complies with the other standards and/or product technical specifications

Riferimento n°	Edizione	Titolo	Livello di valutazione	Classe
Reference n°	Issue	Title	Estimate level	Class
EN 12445	8/2000	Porte e cancelli industriali e commerciali e da autorimessa. Sicurezza in uso di porte motorizzate - Metodi di prova <i>Industrial, commercial and garage doors and gates - Safety in use of power operated doors - Test methods</i>		
EN 12453	8/2000	Porte e cancelli industriali e commerciali e da autorimessa. Sicurezza in uso di porte motorizzate - Requisiti <i>Industrial, commercial and garage doors and gates - Safety in use of power operated doors - Requirements</i>		

Inoltre dichiara che non è consentita la messa in servizio del prodotto suindicato finché la macchina, in cui il prodotto stesso è incorporato, non sia identificata e dichiarata conforme alla direttiva 98/37/CEE / He declares, moreover, that it is not allowed to use the above mentioned product until the machine, in which this product is incorporated, has been identified and declared in conformity with the regulation 98/37/CEE.

P.S.: Il prodotto suindicato si intende parte integrante di una delle configurazioni di installazione tipiche, come riportato nei nostri cataloghi generali / The above mentioned product is meant integral part of the of one of the installation configuration as shown on our general catalogues.

Oderzo, 8 Maggio 2003

Amministratore delegato
(General Manager)
Lauro Buoro

**P.S.: La dichiarazione di conformità del modello "PP7024" e' presente nel fascicolo di istruzioni della centrale "POA1"
Please find the declaration of conformity for model "PP7024" in the instruction booklet for the "POA1" control unit.**



Nice SpA
Oderzo TV Italia
Tel. +39.0422.85.38.38
Fax +39.0422.85.35.85
info@niceforyou.com

Nice Padova
Sarmeola di Rubano PD Italia
Tel. +39.049.89.78.93.2
Fax +39.049.89.73.85.2
infopd@niceforyou.com

Nice Roma
Roma Italia
Tel. +39.06.72.67.17.61
Fax +39.06.72.67.55.20
inforoma@niceforyou.com

Nice France
Buchelay
Tel. +33.(0)1.30.33.95.95
Fax +33.(0)1.30.33.95.96
info@fr.niceforyou.com

Nice Rhône-Alpes
Decines Charpieu France
Tel. +33.(0)4.78.26.56.53
Fax +33.(0)4.78.26.57.53
info lyon@fr.niceforyou.com

Nice France Sud
Aubagne France
Tel. +33.(0)4.42.62.42.52
Fax +33.(0)4.42.62.42.50
inforomarseille@fr.niceforyou.com

Nice Belgium
Leuven (Heverlee)
Tel. +32.(0)16.38.69.00
Fax +32.(0)16.38.69.01
info@be.niceforyou.com

Nice España Madrid
Tel. +34.9.16.16.33.00
Tel. +33.(0)4.78.26.56.53
Fax +34.9.16.16.30.10
info@es.niceforyou.com

Nice España Barcelona
Tel. +34.9.35.88.34.32
Fax +34.9.35.88.42.49
info@es.niceforyou.com

Nice Polska
Pruszków
Tel. +48.22.728.33.22
Fax +48.22.728.25.10
info@pl.niceforyou.com

Nice UK
Chesterfield
Tel. +44.87.07.55.30.10
Fax +44.87.07.55.30.11
info@uk.niceforyou.com

Nice China
Shanghai
Tel. +86.21.575.701.46
Tel. +86.21.575.701.44
info@cn.niceforyou.com

CE

For swing gates



Pop

Instructions and warnings for the fitter

Istruzioni e avvertenze per l'installatore

Instructions et recommandations pour l'installation

Anweisungen und hinweise für den installateur

Instrucciones j advertencias para el instalador

Instrukcja dla instalatora

COMPANY
WITH QUALITY SYSTEM
CERTIFIED BY DNV
=ISO 9001/2000=

Nice

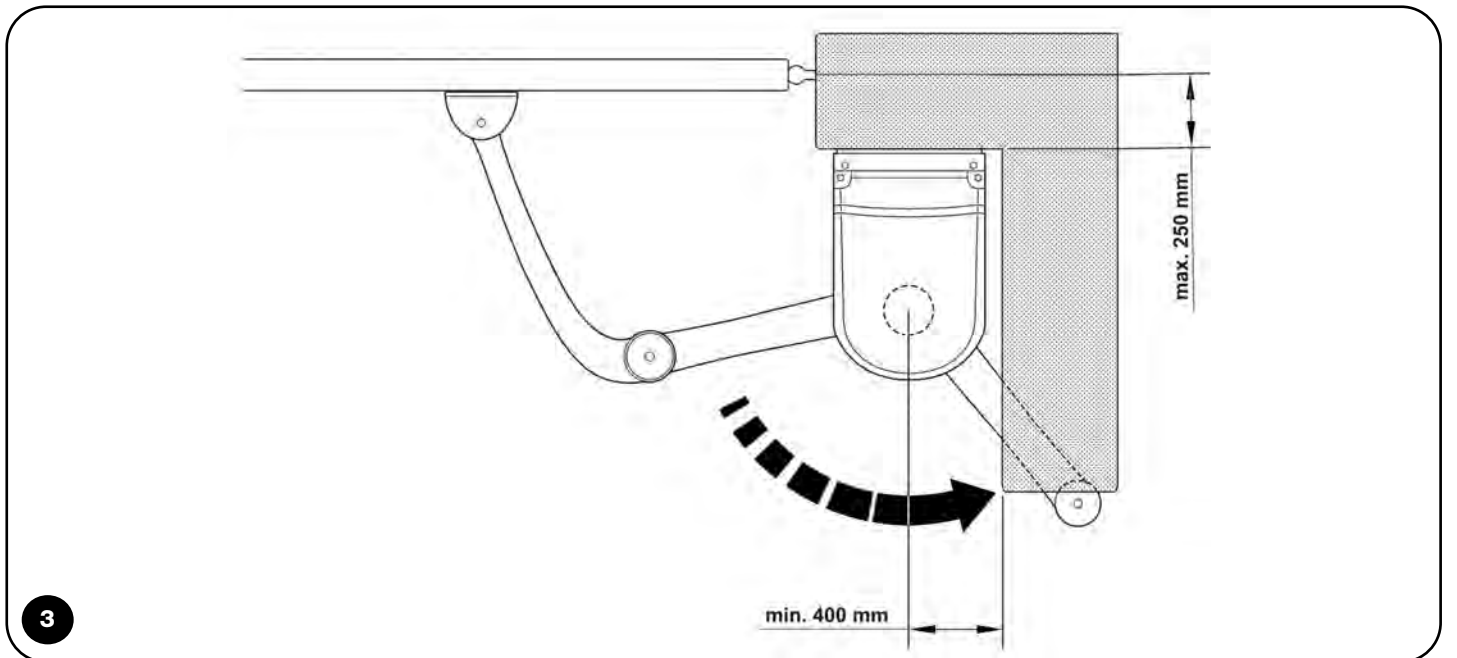
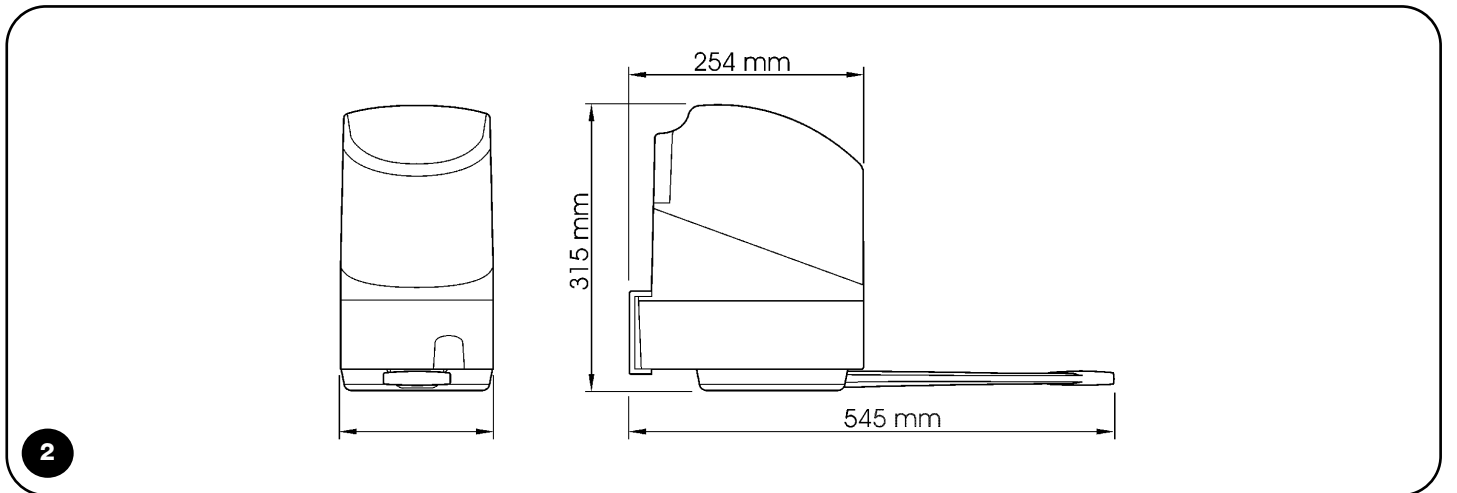
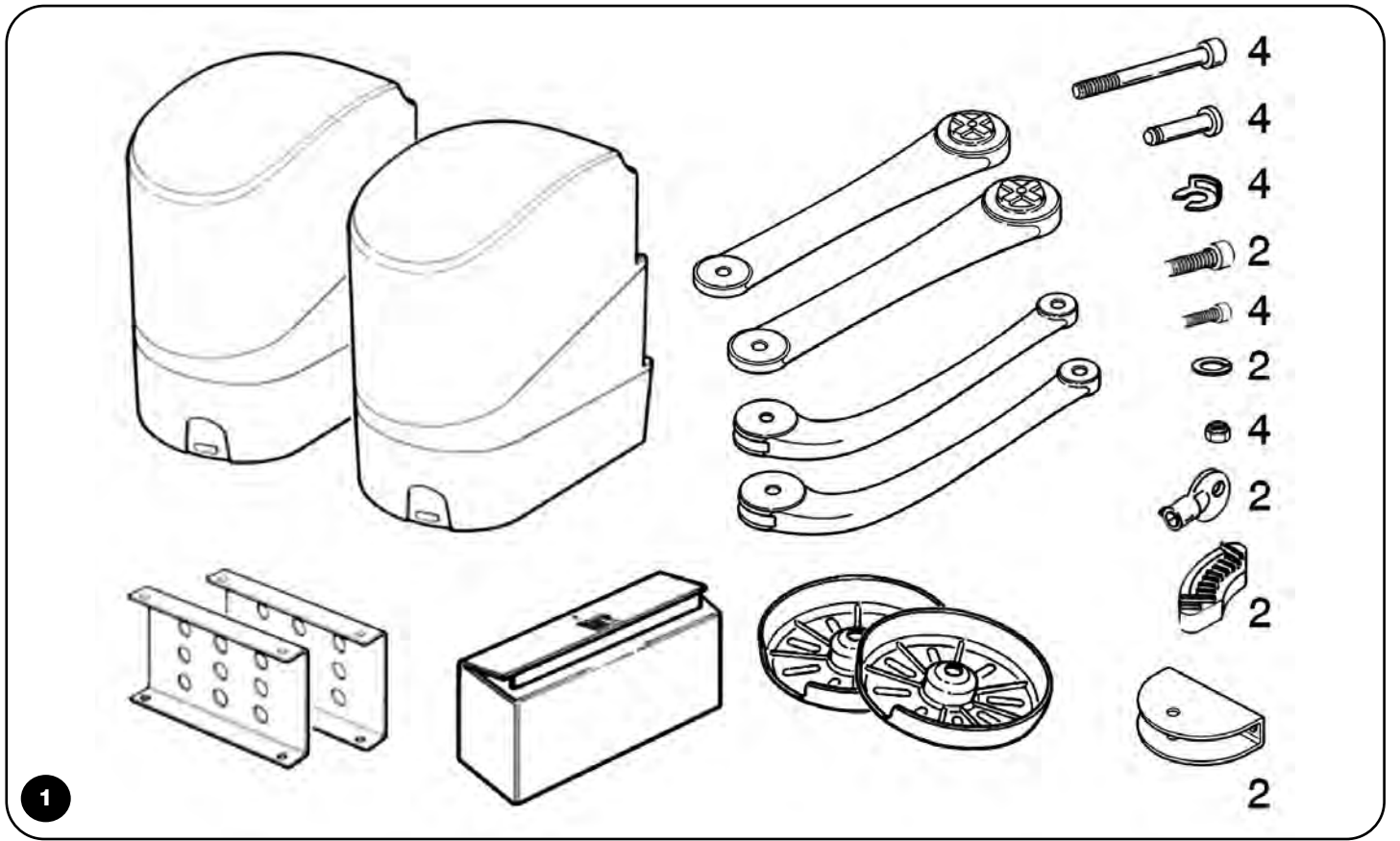

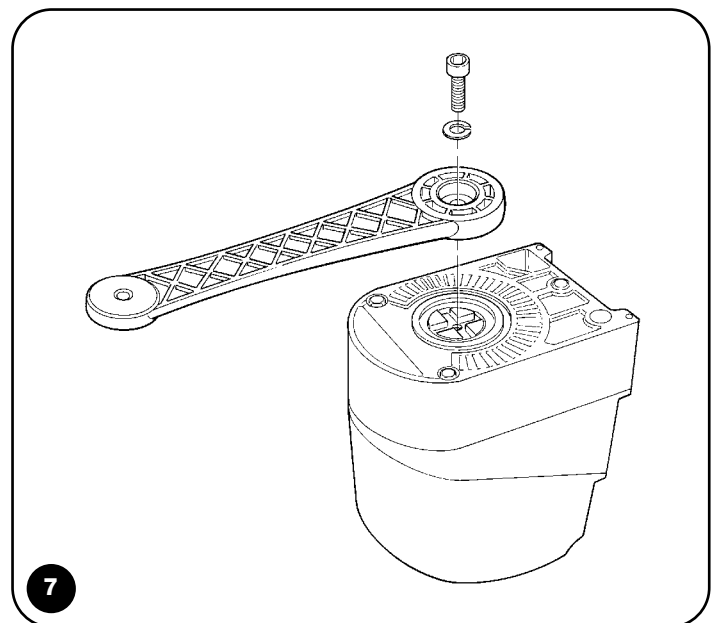
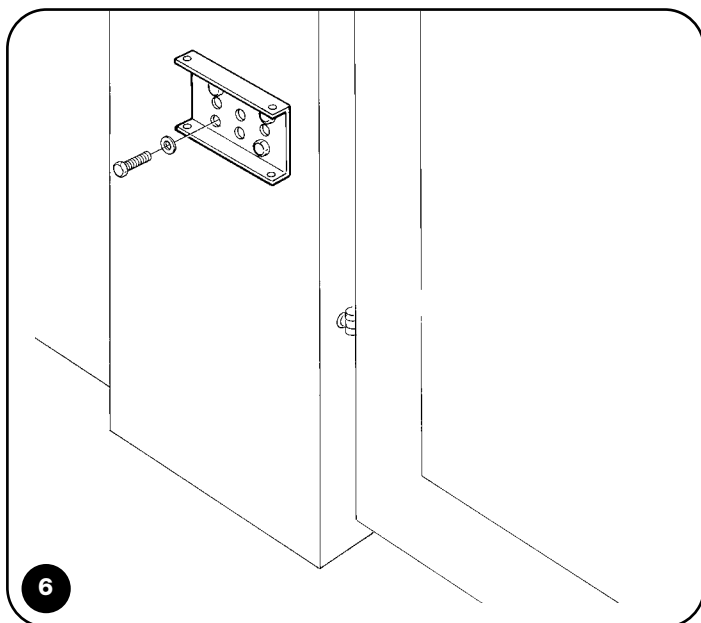
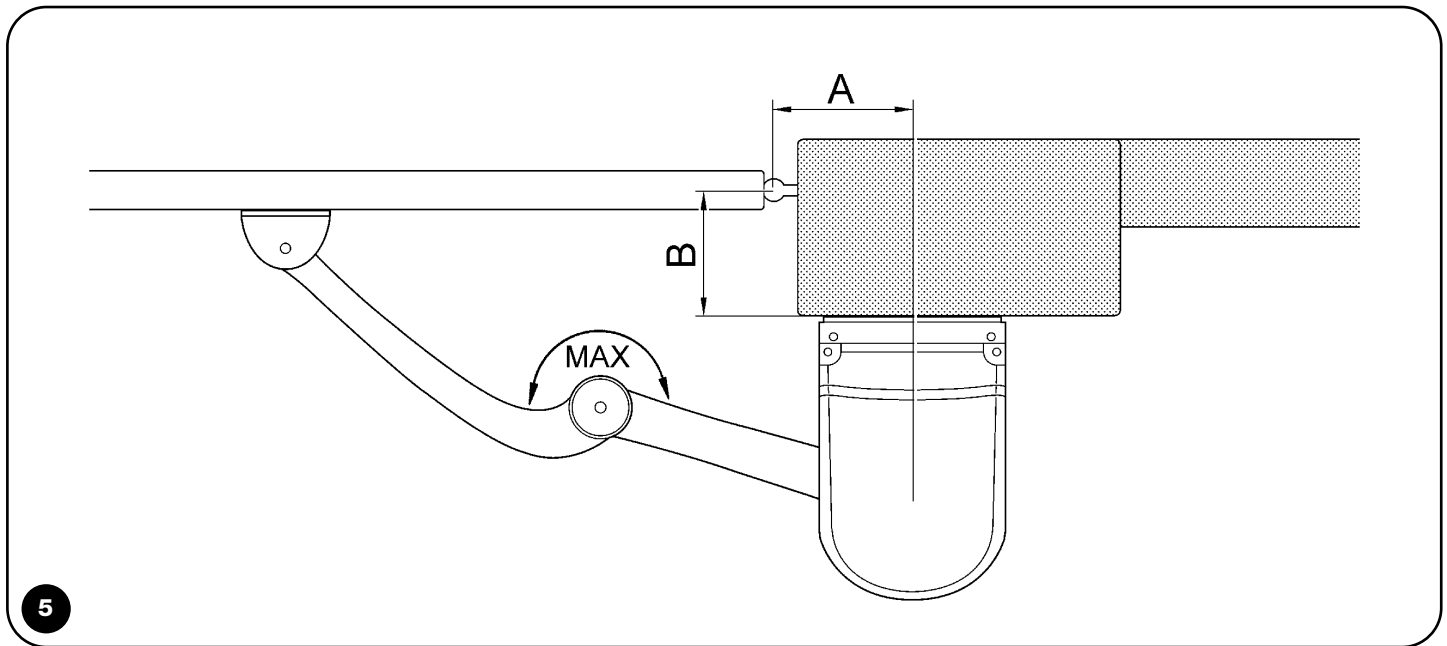
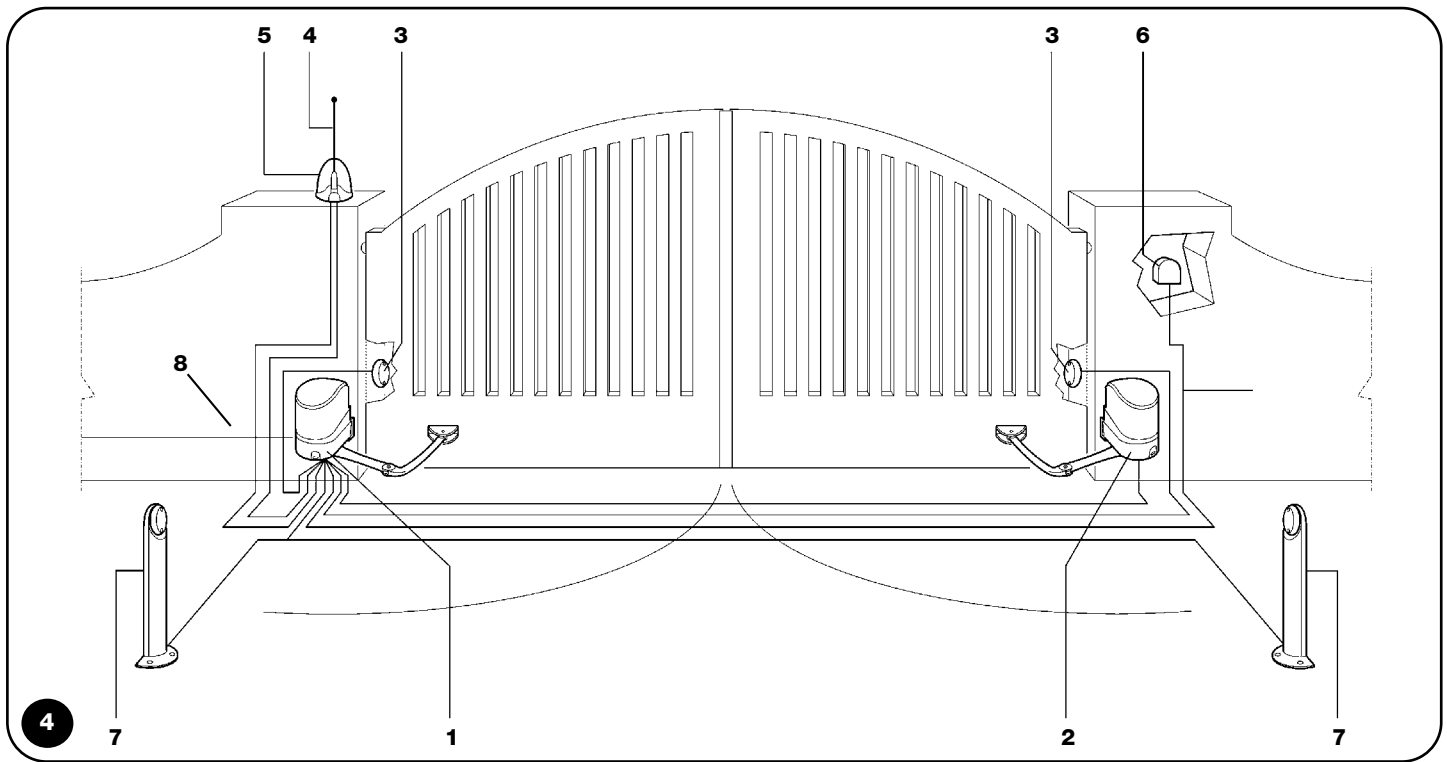

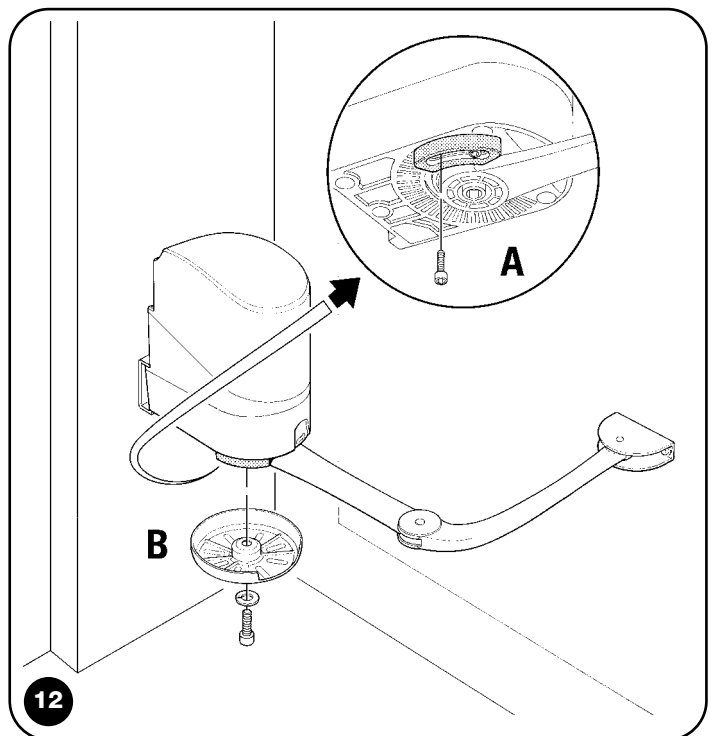
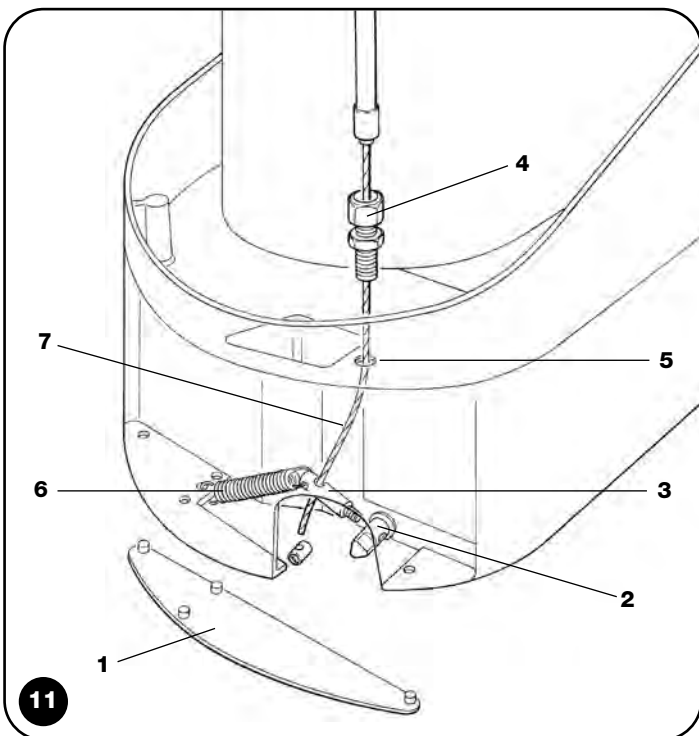
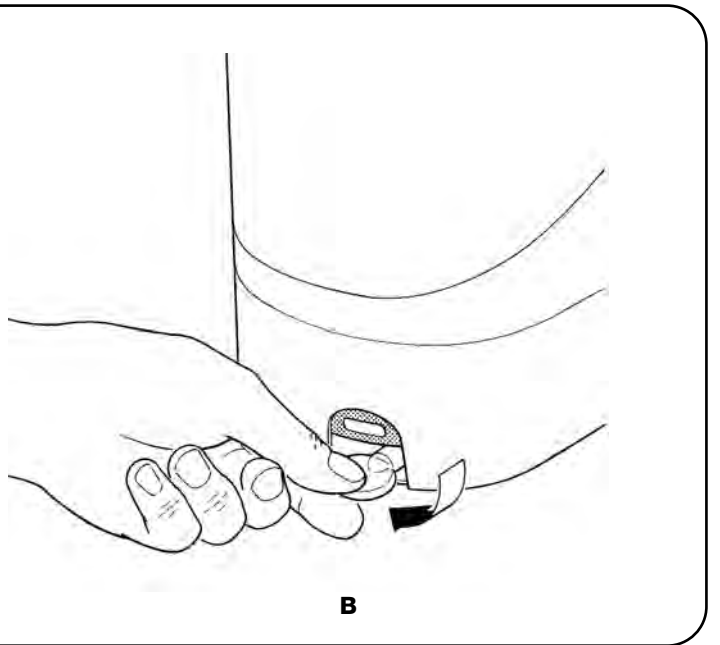
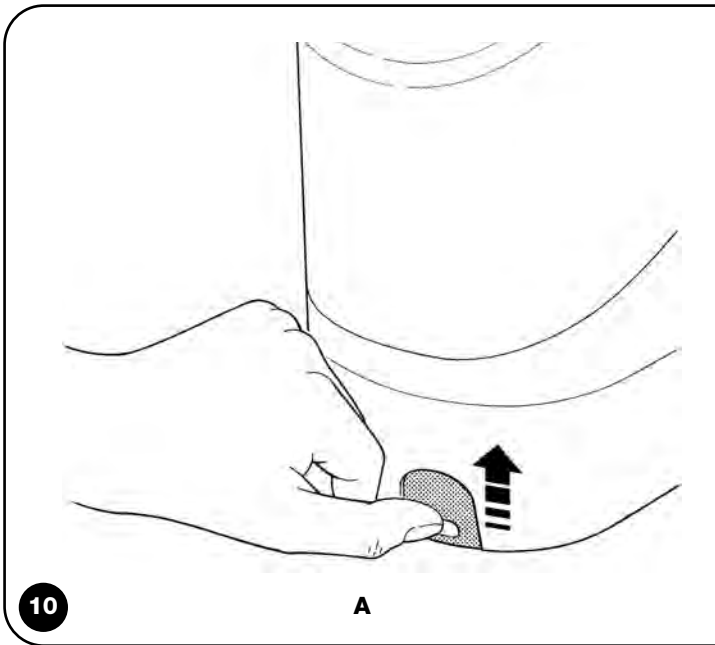
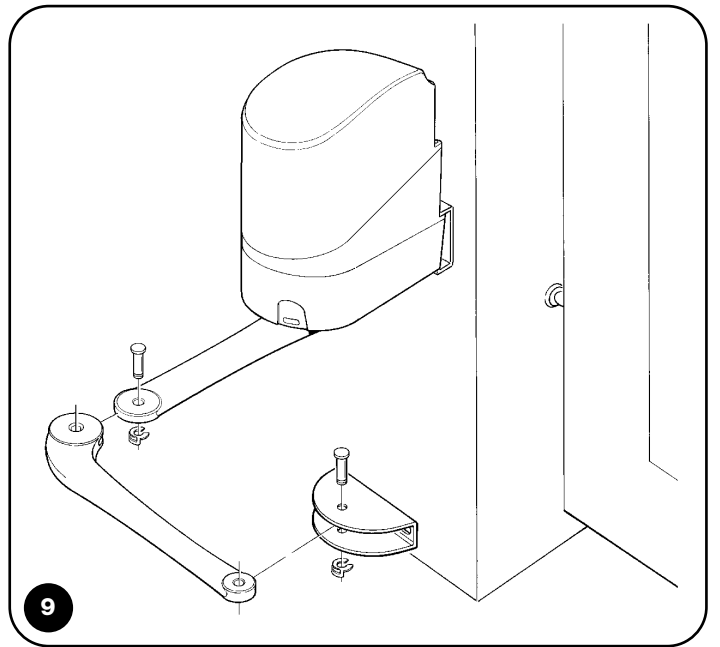
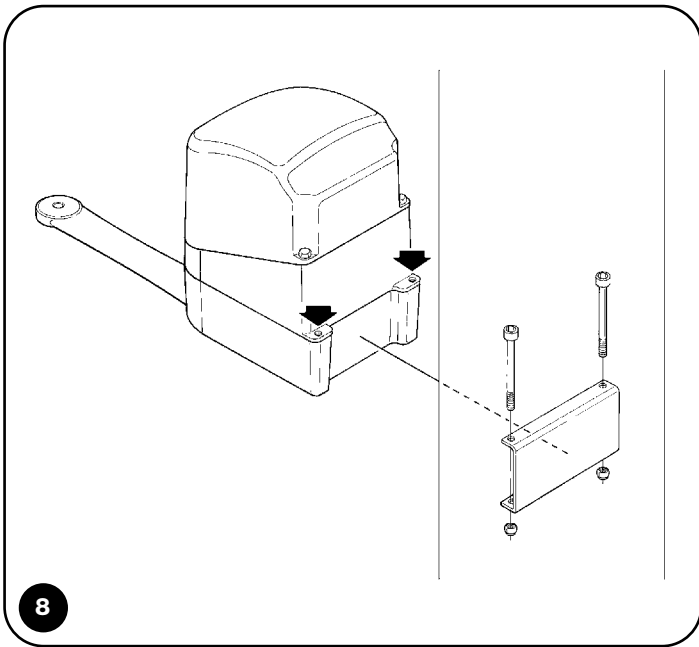

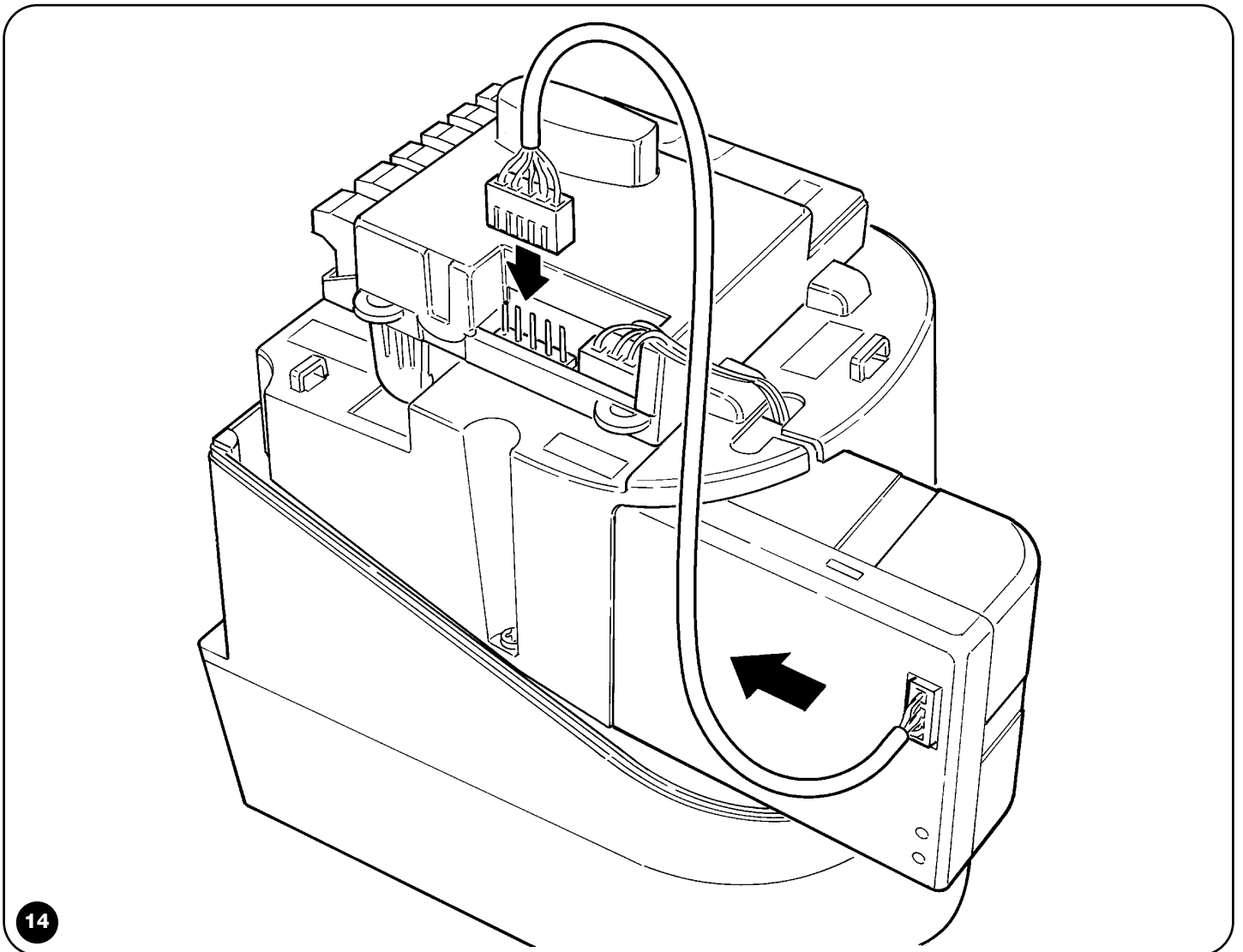
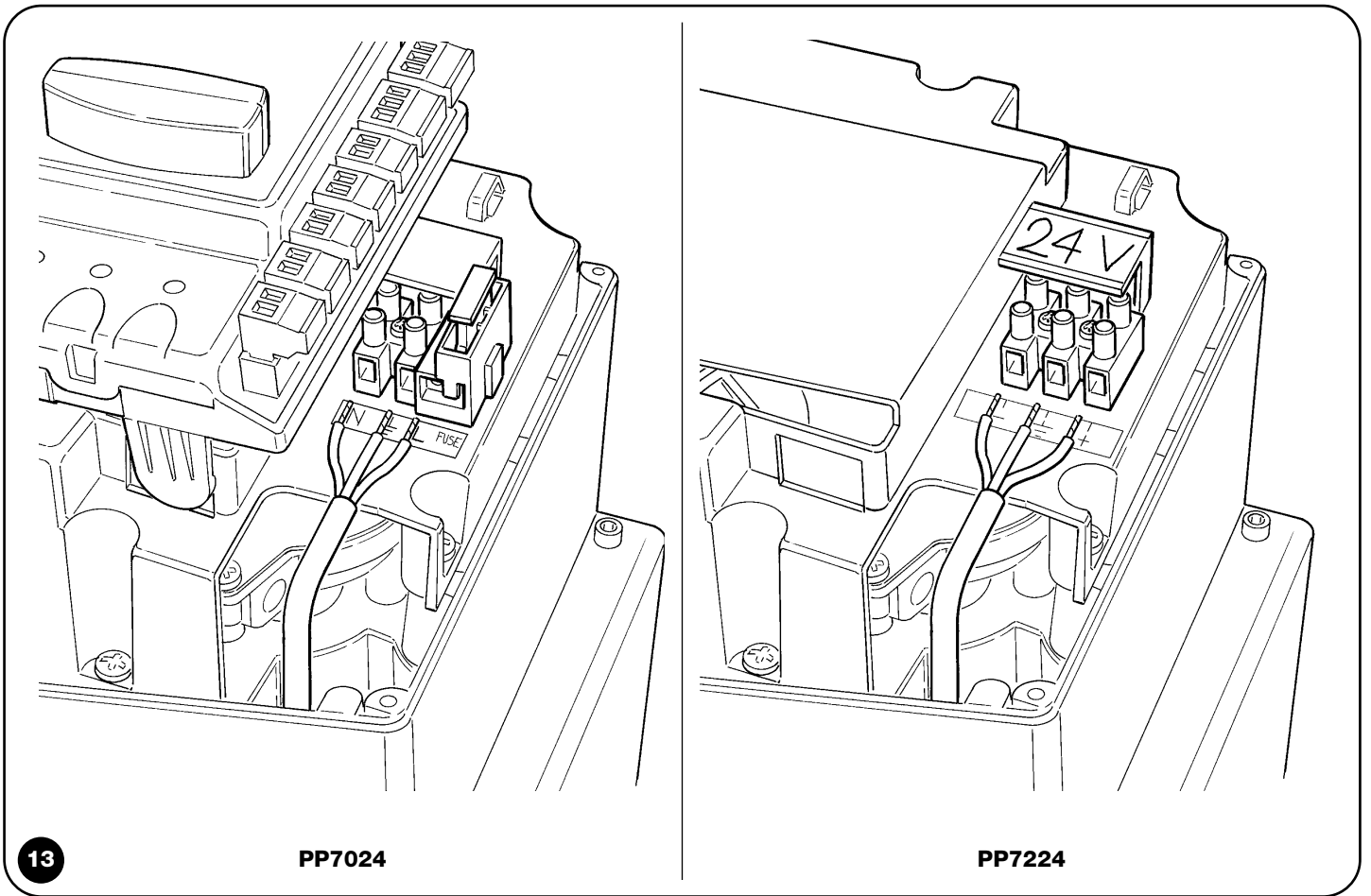

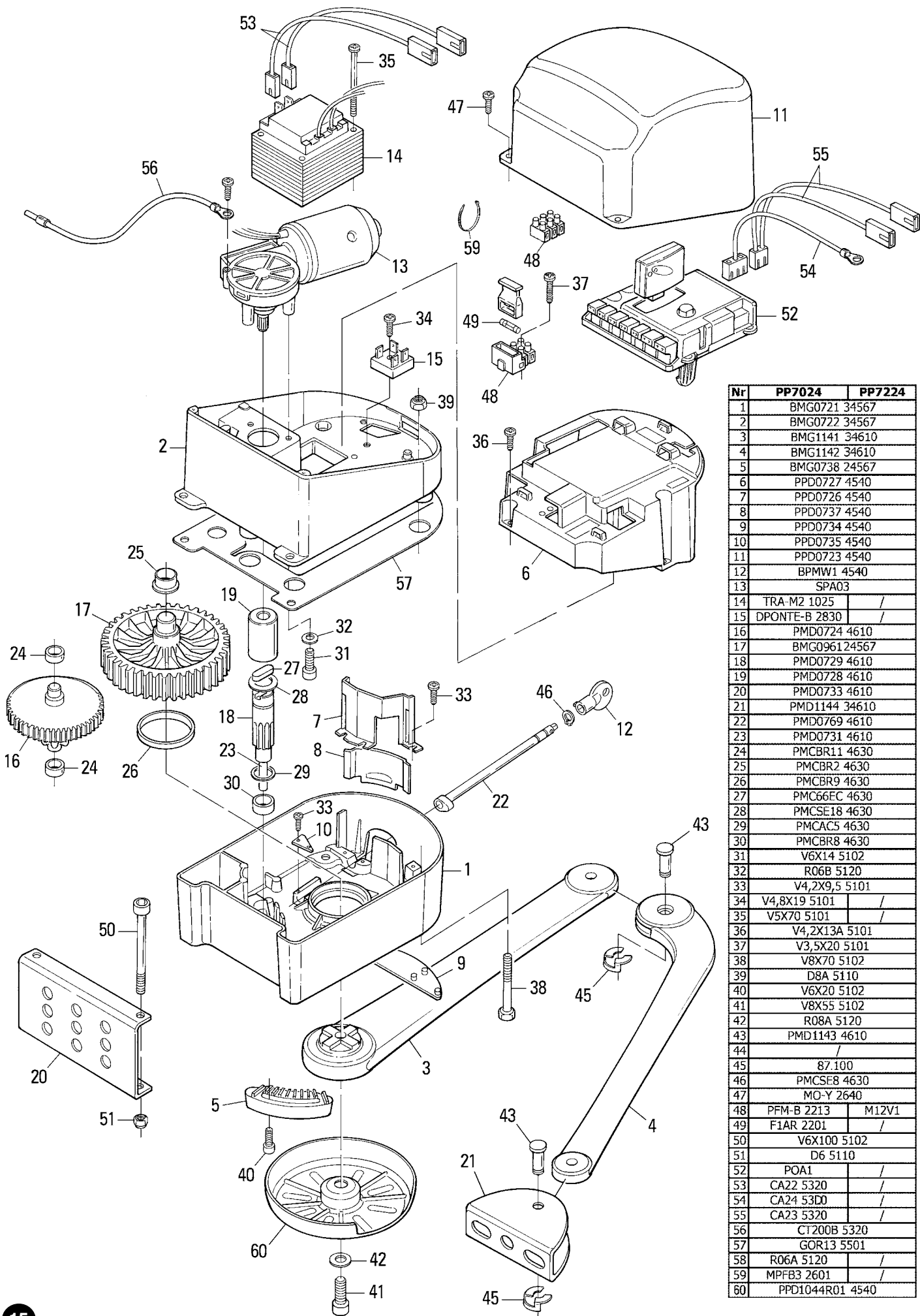

Nr	PP7024	PP7224
1	BMG0721	34567
2	BMG0722	34567
3	BMG1141	34610
4	BMG1142	34610
5	BMG0738	24567
6	PPD0727	4540
7	PPD0726	4540
8	PPD0737	4540
9	PPD0734	4540
10	PPD0735	4540
11	PPD0723	4540
12	BPMW1	4540
13	SPA03	
14	TRA-M2	1025
15	DPONTE-B	2830
16	PMD0724	4610
17	BMG0961	24567
18	PMD0729	4610
19	PMD0728	4610
20	PMD0733	4610
21	PMD1144	34610
22	PMD0769	4610
23	PMD0731	4610
24	PMCBR11	4630
25	PMCBR2	4630
26	PMCBR9	4630
27	PMCE6EC	4630
28	PMCE18	4630
29	PMCA5	4630
30	PMCBR8	4630
31	V6X14	5102
32	R06B	5120
33	V4,2X9,5	5101
34	V4,8X19	5101
35	V5X70	5101
36	V4,2X13A	5101
37	V3,5X20	5101
38	V8X70	5102
39	D8A	5110
40	V6X20	5102
41	V8X55	5102
42	R08A	5120
43	PMD1143	4610
44		
45	87.100	
46	PMCE8	4630
47	MO-Y	2640
48	PFM-B	2213
49	F1AR	2201
50	V6X100	5102
51	D6	5110
52	POA1	
53	CA22	5320
54	CA24	53D0
55	CA23	5320
56	CT200B	5320
57	GOR13	5501
58	R06A	5120
59	MPFB3	2601
60	PPD1044R01	4540